

commeo

selve

# Receive Up/Down



DE

## Betriebsanleitung

Bitte sorgfältig aufbewahren!

► S. 2

EN

## Operating instruction

Please keep in a safe place!

► P. 22

FR

## Notice de réglage

Prière de conserver cette notice !

► P. 42

NL

## Afstelhandleiding

Deze handleiding zorgvuldig bewaren!

► Blz. 62

PL

## Instrukcja obsługi

Proszę zachować instrukcję!

► Str. 82

commeo

## 1. Sicherheitshinweise



Warnung!

- Verletzungsgefahr durch Stromschlag.
- Durch Nichtbeachtung von Montage-, Anschluss- und Bedienungshinweisen können Brand und andere Gefahren entstehen!



Warnung!

- Anschlüsse an das 230 V-Netz müssen durch eine autorisierte Fachkraft erfolgen.
- Gerätegehäuse bietet nur Handrückenschutz, keinen Berührungsschutz.
- Schalten Sie vor der Montage, Demontage oder Wartung die Anschlussleitung spannungsfrei.
- Die Vorschriften der örtlichen Energieversorgungsunternehmen sowie die Bestimmungen für nasse und feuchte Räume nach VDE 0100 sind beim Anschluss einzuhalten.
- Nur in trockenen Räumen verwenden.
- Verwenden Sie nur unveränderte SELVE-Originalteile.
- Personen aus dem Fahrbereich der Anlagen fernhalten.
- Kinder von Steuerungen fernhalten.
- Landesspezifische Bestimmungen beachten.
- Wird die Anlage durch ein oder mehrere Geräte gesteuert, muss der Fahrbereich der Anlage während des Betriebes einsehbar sein.

## WICHTIG:

Lesen Sie diese Betriebsanleitung vor der Inbetriebnahme.  
Beachten Sie die Sicherheitshinweise. SELVE ist nach Erscheinen dieser Betriebsanleitung nicht haftbar für Änderungen der Normen und Standards.

1. Sicherheitshinweise	2
2. Gerätebeschreibung	4
3. Bedienung am comceo Receive Up/Down	5
4. Allgemeines	11
4.1. Bestimmungsgemäße Verwendung	11
4.2. SELVE-comceo-Funk	11
5. Montage/Anschluss	12
6. Inbetriebnahme/Einstellung Funk	13
6.1. Auswahl eines Empfängers	13
6.2. Funktionen bei einem ausgewählten Empfänger	15
6.2.1. Laufzeit/Laufrichtung, löschen und Einstellung der Laufzeit und Laufrichtung	16
6.2.2. Sender einlernen/auslernen	17
6.2.3. Sendertabelle im Empfänger löschen	17
6.2.4. Empfänger in Werkseinstellung zurücksetzen	18
6.2.5. KONFIGURATIONS-Modus (nur für autorisiertes Fachpersonal)	18
6.3. Senderfunktionen	18
7. Technische Daten	19
8. Allgemeine Konformitätserklärung	19
9. Entsorgung	20
10. Hinweise für die Fehlersuche	21
11. SELVE-Service-Hotline	21

## 2. Gerätebeschreibung

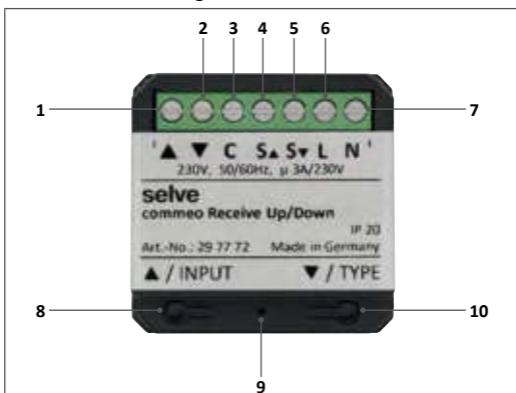

- 1 Anschlussklemme Motor ▲
- 2 Anschlussklemme Motor ▼
- 3 Anschlussklemme C für Potenzial-Anschluss Motor
- 4 Anschlussklemme S ▲ (Taster/Schalteneingang AUF)
- 5 Anschlussklemme S ▼ (Taster/Schalteneingang AB)
- 6 Anschlussklemme L (Phase)
- 7 Anschlussklemme N (Neutralleiter)
- 8 Fahrtaste ▲/Taste INPUT, Einstellung des Nebenstelleneingangs S als Taster oder Schalter
- 9 LED-Anzeige
- 10 Fahrtaste ▼/Taste TYPE, Einstellung des Empfängertyps (Markise, Rollladen, Jalousie)

## 3. Bedienung am comneo Receive Up/Down







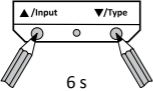
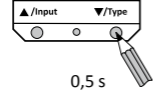

### Funktionen im Betriebsmodus

Im Betriebsmodus ist die LED aus.

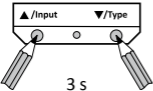
Tastenbetätigung	Funktionsbeschreibung	LED-Anzeige
Fahrtaste ▲ <1 Sekunde	Der Antrieb fährt hoch, beim nächsten Tastendruck stoppt der Antrieb usw. AUF → STOPP → AUF...	Wären der Auffahrt blinkt die LED grün.
Fahrtaste ▼ <1 Sekunde	Der Antrieb fährt runter, beim nächsten Tastendruck stoppt der Antrieb usw. AB → STOPP → AB ...	Wären der Abfahrt blinkt die LED rot.
Fahrtaste ▲ >6 Sekunden	Einstellung des Nebeneingangs als Taster- oder Schalterbetrieb.	Die LED leuchtet bei dieser Einstellung blau.
Fahrtaste ▼ >6 Sekunden	Einstellung des Empfängertyps/Anwendung (Markise, Rollladen, Jalousie).	Die LED leuchtet bei dieser Einstellung weiß.
Fahrtaste ▲ und ▼ für 6 Sekunden	Einstellung der Laufzeit des Antriebes von unten nach oben.	Die LED leuchtet bei dieser Einstellung orange.
Fahrtaste ▲ und ▼ >12 Sekunden	Den Empfänger wird in Werkseinstellung zurückgesetzt.	Die LED leuchtet bei dieser Einstellung orange.

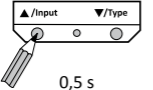
## Laufzeiteinstellung

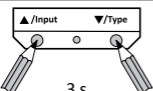
Während der Laufzeiteinstellung leuchtet die LED orange. Eine einmalige Fahrtunterbrechung signalisiert das Einstellen der Laufzeit. Zum Einstellen der Laufzeit immer zuerst den unteren Endpunkt anfahren, um das Lernen der Laufzeit zu starten. Dann den oberen Endpunkt anfahren, um die Einstellung abzuschließen.

Bedienung	Fahrt
 <p style="text-align: center;">6 s</p>	<p>Die Fahrttaste ▲ und ▼ gleichzeitig für 6 Sekunden drücken.</p> <p><b>Hinweis:</b> Kann bei der Erstinstallation entfallen.</p>
 <p style="text-align: center;">0,5 s</p>	 <p>Den Behang mit der Fahrttaste ▼ in den unteren Endpunkt fahren. Wenn der Antrieb von selbst anhält, den comceo Receive Up/Down mit der Fahrttaste ▼ stoppen.</p>
 <p style="text-align: center;">3 s</p>	 <p>Fahrttaste ▲ und ▼ gleichzeitig für 3 Sekunden drücken.</p>
 <p style="text-align: center;">0,5 s</p>	 <p>Den Behang mit der Fahrttaste ▲ in den oberen Endpunkt fahren. Wenn der Antrieb von selbst anhält, den comceo Receive Up/Down mit der Fahrttaste ▲ stoppen.</p>
 <p style="text-align: center;">3 s</p>	 <p>Fahrttaste ▲ und ▼ gleichzeitig für 3 Sekunden drücken. Die Laufzeit ist nun fertig eingestellt. Machen Sie eine Probefahrt.</p>

### Einstellung des Nebenstelleneingangs als Taster- oder Schalterbetrieb

Die Nebenstelleneingänge sind im Auslieferungszustand für den Anschluss eines Tasters ausgelegt. Soll ein Schalter verwendet werden, muss die Funktion der Nebenstelleneingänge umgestellt werden.

Verhalten der Nebenstellen im Betriebszustand – Taster

Signal Nebenstelle	Funktionsbeschreibung
S ▲ <0,5 Sekunden	Der Antrieb fährt hoch in die Endlage.*
S ▼ <0,5 Sekunden	Der Antrieb fährt runter in die Endlage.*
S ▲ oder S ▼ <0,5 Sekunden	Der Antrieb stoppt.
S ▲ oder S ▼ Doppeltipp innerhalb 0,5 Sekunden	Der Antrieb fährt in die eingestellten Zwischenpositionen. Die Zwischenpositionen lassen sich nur mit einem Sender einstellen.

\* In der Empfängeranwendung „Jalousie“ geht der Empfänger erst bei >1,5 Sekunden in Selbsthaltung.

## Bedienung am comceo Receive Up/Down

Verhalten der Nebenstellen im Betriebszustand – Schalter

Signal Nebenstelle	Funktionsbeschreibung
S ▲ dauerhaft	Der Antrieb fährt hoch in die Endlage.
S ▼ dauerhaft	Der Antrieb fährt runter in die Endlage.
Kein Signal an S ▲ oder S ▼	Der Antrieb stoppt.

Umstellen der Nebenstelleneingänge – Schalter/Taster

Tastenbetätigung	Funktionsbeschreibung	LED-Anzeige
Taste INPUT ▲ >6 Sekunden	Einstellung des Nebenstelleneingangs als Taster- oder Schalterbetrieb.	Die LED leuchtet bei dieser Einstellung blau.  1x blau blinken = Tasterbetrieb 2x blau blinken = Schalterbetrieb
Taste INPUT ▼ <1 Sekunde	Umstellen der Funktion zwischen Taster und Schalter.	1x blau blinken = Tasterbetrieb 2x blau blinken = Schalterbetrieb
Taste INPUT ▲ >3 Sekunden oder automatisch nach 2 Minuten	Einstellung wird verlassen.	LED leuchtet nach 3 Sekunden blau, bis die Taste losgelassen wird.



### Einstellung des Empfängertyps

Der comemo Receive Up/Down kann für verschieden Empfängeranwendungen (Jalousie, Markise, Rollladen) verwendet werden. Die Einstellung der Anwendung ist wichtig, wenn gleichzeitig ein comemo Wind Sensor, z.B. comemo Sensor WS im Empfänger eingelernt ist, da das Verhalten des Empfängers auf Wind und Sonne unterschiedlich ist. Im Auslieferungszustand ist der comemo Receive Up/Down auf „Markise“ eingestellt.

### Umstellen der Empfängeranwendung

Tastenbetätigung	Funktionsbeschreibung	LED-Anzeige
Taste TYPE >6 Sekunden	Einstellung des Empfängertyps/Anwendung (Markise, Rollladen, Jalousie).	Die LED leuchtet bei dieser Einstellung weiß. 1x weiß blinken = Markise 2x weiß blinken = Rollladen 3x weiß blinken = Jalousie
Taste TYPE <1 Sekunde	Umstellen der Funktion zwischen den Empfängertypen/Anwendungen.	1x weiß blinken = Markise 2x weiß blinken = Rollladen 3x weiß blinken = Jalousie
Taste TYPE >3 Sekunden oder automatisch nach 2 Minuten	Einstellung wird verlassen.	LED leuchtet nach 3 Sekunden weiß, bis die Taste losgelassen wird.

## Bedienung am comemo Receive Up/Down

### Empfänger in die Werkseinstellung (Reset) zurücksetzen

Wenn der comemo Receive Up/Down in die Werkseinstellung zurückgesetzt wird, werden alle Einstellungen gelöscht. Der comemo Receive Up/Down ist weiterhin im Sender eingelernt und führt nach dem Reset zu eine Fehlermeldung beim Sender. Wenn möglich den Sender vor dem Reset aus dem comemo Receive Up/Down auslernen.

Empfänger zurücksetzen

Tastenbetätigung	Funktionsbeschreibung	LED-Anzeige
Fahrtaste ▲ und ▼ >12 Sekunden	Den Empfänger wird in Werkseinstellung zurückgesetzt.	Die LED leuchtet bei dieser Einstellung orange.

Nach dem Reset blinkt die LED orange, da die Laufzeit gelöscht wurde.

### 4. Allgemeines

Der comceo Receive Up/Down wandelt Funksignale in Steuersignale um.

#### 4.1. Bestimmungsgemäße Verwendung

Der comceo Receive Up/Down darf nur für die Ansteuerung von Rollladen-, Markisen- und Jalousieanlagen verwendet werden.

- Funkanlagen dürfen nicht in Bereichen mit erhöhtem Störungsrisiko betrieben werden (z. B. Krankenhäuser, Flughäfen).
- Die Fernsteuerung ist nur für Geräte und Anlagen zulässig, bei denen eine Funktionsstörung im Sender oder Empfänger keine Gefahr für Personen, Tiere oder Sachen ergibt oder dieses Risiko durch andere Sicherheitseinrichtungen abgedeckt ist.
- Der Betreiber genießt keinerlei Schutz vor Störungen durch andere Fernmeldeanlagen und Endeinrichtungen, auch nicht durch Funkanlagen, die ordnungsgemäß im gleichen Frequenzbereich betrieben werden.

#### 4.2. SELVE-comceo-Funk

Bei comceo handelt es sich um ein bidirektionales Funksystem bei dem sowohl Daten im Empfänger wie auch im Sender gespeichert werden. In die Empfänger lassen sich alle SELVE-comceo-Sender einlernen. Es können bis zu 16 Sender in einem Empfänger einge-lernt werden. Die Bedienungsanleitung der Sender ist zu beachten.

Die Empfänger können über die Taste TYPE oder im KONFIGURATIONS-Modus für verschiedene Anwendungen eingestellt werden. Der comceo Receive Up/Down ist vom Werk aus auf „Markise“ eingestellt. Für den Betrieb des comceo-Empfängers ist es notwendig die Laufzeit des Behangs einzustellen. Vom Werk aus ist keine Laufzeit eingestellt. Dies führt zu einer Fehlermeldung im Betriebsmodus.

**Hinweis:** Achten Sie darauf, dass die Steuerung nicht im Bereich metallischer Flächen oder magnetischer Felder installiert und betrieben wird. Metallische Flächen oder Glasscheiben mit Metallbeschichtung, die innerhalb der Funkstrecke liegen, können die Reichweite erheblich reduzieren.

Funkanlagen, die auf der gleichen Frequenz senden, können zur Störung des Empfangs führen.

Es ist zu beachten, dass die Reichweite des Funksignals durch den Gesetzgeber und die baulichen Maßnahmen begrenzt ist.

## 5. Montage/Anschluss



Warnung!

- Verletzungsgefahr durch Stromschlag.
- Anschluss nur durch eine autorisierte Fachkraft.
- Gerätegehäuse bietet nur Handrückenschutz, keinen Berührungsschutz.



Warnung!

- Antenne nicht knicken, kürzen oder verlängern.
- Wird mehr als ein Antrieb über den comemo Receive Up/Down angesteuert, müssen die Antriebe durch Relaissteuerungen entkoppelt werden. Beachten Sie den Schaltstrom des Gerätes.

1. Schließen Sie den comemo Receive Up/Down wie folgt an:

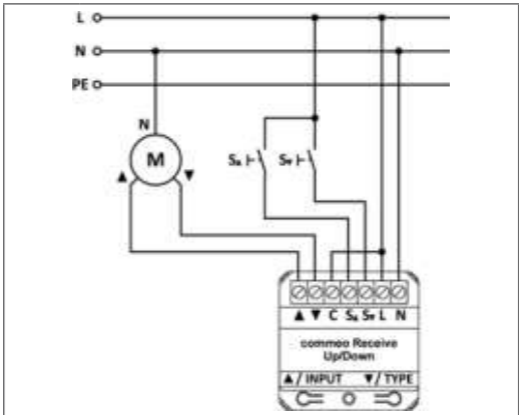

2. Lernen Sie einen Sender auf den Empfänger ein (siehe Kapitel „6. Inbetriebnahme/Einstellung Funk“).

**Hinweis:** Achten Sie auf optimalen Funkempfang.

## 6. Inbetriebnahme/Einstellung Funk

### Inbetriebnahme Funk

Um Einstellungen im Empfänger vornehmen zu können, muss der Empfänger mit einem Sender im SELECT-Modus ausgewählt werden. Im SELECT-Modus besteht immer nur eine Verbindung zu einem ausgewählten Empfänger. Nur dieser kann gefahren und eingestellt werden.

#### 6.1. Auswahl eines Empfängers

Durch Drücken der SELECT-Taste für 3 Sekunden wird der Sender in den SELECT-Modus versetzt. Nachdem der SELECT-Modus gestartet wurde, beginnt die Status-LED schnell zu blinken und der Sender sucht die Empfänger. Ein grünes Leuchten der Status-LED zeigt an, dass Empfänger gefunden wurden und die Status-LED blinkt langsam orange. Der erste Empfänger macht eine kurze Bestätigungsfahrt. Wurden keine Empfänger gefunden, wird dies durch ein rotes Leuchten der Status-LED angezeigt.

#### Empfängerauswahl mit nicht eingelerntem Sender/Erstinbetriebnahme

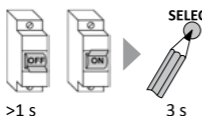

1. Die Netzspannung der Empfänger für  $>1$  Sekunde unterbrechen. Die Empfänger können innerhalb der nächsten 4 Minuten gefunden werden.

2. SELECT-Taste des Senders für 3 Sekunden drücken. Der Sender befindet sich im SELECT-Modus.

oder

#### Empfängerauswahl mit eingelerntem Sender

- 
- Das Diagramm zeigt eine 'SELECT' Taste, die als Bleistift dargestellt ist, mit der Aufschrift '3 s' darunter.
1. Den Kanal des Senders wählen, auf dem der Empfänger eingelernt ist.
  2. Die SELECT-Taste des Senders für 3 Sekunden drücken. Der Sender befindet sich im SELECT-Modus.

**Hinweis:** Die so gefundenen Empfänger können jetzt innerhalb von 4 Minuten über einen weiteren nicht eingelernten Sender gefunden werden. Hierzu die SELECT-Taste des zusätzlichen Senders für 3 Sekunden drücken. Der Sender befindet sich im SELECT-Modus. Alle Einstellungen lassen sich jetzt mit beiden Sendern vornehmen.

## Inbetriebnahme/Einstellung Funk

Wurden mehrere Empfänger gefunden, kann durch Drücken der SELECT-Taste für 1 Sekunde der ausgewählte Empfänger gewechselt werden. Der nächste Empfänger macht eine kurze Bestätigungsfahrt. Es ist immer nur ein Empfänger ausgewählt, der gefahren, eingestellt und programmiert werden kann.

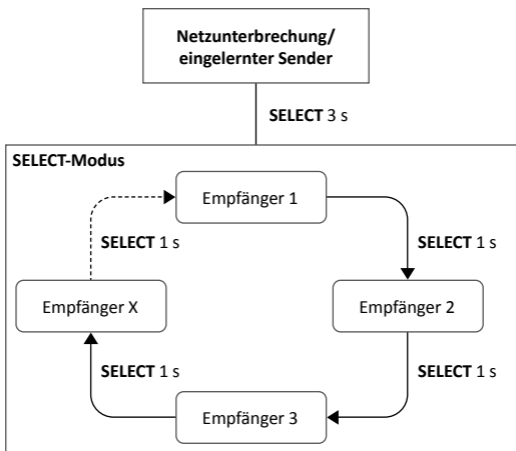

### SELECT-Modus verlassen

 **SELECT** Um den SELECT-Modus (die Status-LED blinkt langsam orange) zu verlassen, die SELECT-Taste für 3 Sekunden drücken.

3 s

### Anzeige der Status-LED des Senders zu den einzelnen Betriebszuständen

Sendermodus	Anzeige der Status-LED
Betriebsmodus	Aufleuchten bei Tastendruck
SELECT-Modus	Blinkt langsam orange
KONFIGURATIONS-Modus, siehe Online-Zusatzanleitung	Blinkt langsam grün oder rot

## 6.2. Funktionen bei einem ausgewählten Empfänger

### ► Sender im SELECT-Modus



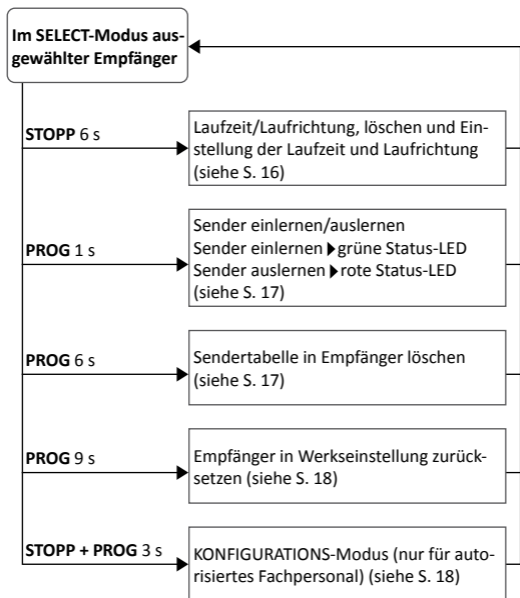





Wurde ein Empfänger mit einem Sender ausgewählt, können die folgenden Einstellungen vorgenommen werden.

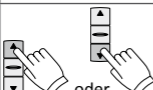

**Hinweis für Einstellungen unter Punkt 6.2.:** Der Antrieb/Empfänger muss für diese Einstellungen mit einem Sender im SELECT-Modus (Status-LED blinkt langsam orange) ausgewählt sein. Nach der Einstellung ist der Antrieb/Empfänger weiterhin ausgewählt (siehe Punkt 6.).

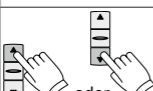
## 6.2.1. Laufzeit/Laufrichtung, löschen und Einstellung der Laufzeit und Laufrichtung

Eine einmalige Fahrtunterbrechung signalisiert das Einstellen der Laufzeit/Laufrichtung. Zum Einstellen der Laufzeit/Laufrichtung immer zuerst den untere Endpunkt anfahren, um das Lernen der Laufzeit/Laufrichtung zu starten. Dann den obere Endpunkt anfahren um die Einstellung abzuschließen.

Bedienung	Fahrt
 6 s	<p>Die STOPP-Taste des Senders für 6 Sekunden drücken.</p> <p><b>Hinweis:</b> Kann bei der Erstinstallation entfallen.</p>
 oder	 <p>Den Behang mit der AUF- oder AB-Taste an den unteren Endpunkt fahren.</p>
 3 s	 <p>Für 3 Sekunden die STOPP-Taste drücken. Die korrekte Laufrichtungszuordnung erfolgt am Ende der Einstellung.</p>
 oder	 <p>Den oberen Endpunkt anfahren.</p>
 3 s	 <p>Für 3 Sekunden die STOPP-Taste drücken. Die Laufzeit/Laufrichtung ist nun fertig eingestellt. Machen Sie eine Probefahrt.</p>



**Hinweis für Einstellungen unter Punkt 6.2.:** Der Antrieb/Empfänger muss für diese Einstellungen mit einem Sender im SELECT-Modus (Status-LED blinkt langsam orange) ausgewählt sein. Nach der Einstellung ist der Antrieb/Empfänger weiterhin ausgewählt (siehe Punkt 6.).

### 6.2.2. Sender einlernen/auslernen

Um einen Sender ein- oder auszulernen, den gewünschten Kanal wählen und die PROG-Taste für 1 Sekunde drücken. Ein grünes Aufleuchten der Status-LED bedeutet, dass der Sender eingelernt wurde. Ein rotes Aufleuchten bedeutet, dass der Sender ausgelernt wurde.

PROG



 Status-LED Sender = grün ▶ Sender eingelernt

 Status-LED Sender = rot ▶ Sender ausgelernt

### 6.2.3. Sendertabelle im Empfänger löschen

PROG



Um die Sendertabelle im Empfänger zu löschen, die PROG-Taste am Sender für 6 Sekunden drücken. Alle Sender, die im Empfänger eingelernt sind, werden gelöscht. Der Empfänger wird aus dem Sender ausgelernt.

DE

**Hinweis: Führt bei weiteren eingelernten Sendern zur Fehlermeldung!**

Wird im Betriebsmodus dieser Empfänger über einen noch eingelernten Sender gefahren, bekommt der Sender keine Rückantwort mehr und quittiert dieses mit einer Fehlermeldung.

**Hinweis für Einstellungen unter Punkt 6.2.:** Der Antrieb/Empfänger muss für diese Einstellungen mit einem Sender im SELECT-Modus (Status-LED blinkt langsam orange) ausgewählt sein. Nach der Einstellung ist der Antrieb/Empfänger weiterhin ausgewählt (siehe Punkt 6.).

### 6.2.4. Empfänger in Werkseinstellung zurücksetzen

PROG



9 s

Um einen Empfänger in Werkseinstellung zurückzusetzen, die PROG-Taste am Sender für 9 Sekunden drücken. Alle Einstellungen werden in die Werkseinstellung zurückgesetzt. Der Antrieb hat anschließend keine Sender und Endlagen mehr gespeichert. Der Empfänger wird aus dem Sender ausgelernt.

**Hinweis: Führt bei weiteren eingelernten Sendern zur Fehlermeldung!**

Wird im Betriebsmodus dieser Empfänger über einen noch eingelernten Sender gefahren, bekommt der Sender keine Rückantwort mehr und quittiert dieses mit einer Fehlermeldung.

### 6.2.5. KONFIGURATIONS-Modus (nur für autorisiertes Fachpersonal)

Im Konfigurationsmodus lassen sich Funktionen der Funkantriebe und -empfänger einstellen. Welche Funktionen eingestellt werden können sind von Antriebsart/Empfängertyp abhängig. Weitere ausführliche Hinweise zum Konfigurationsmodus finden Sie im Dokument „Konfiguration Funkantriebe und -empfänger“, das auf [www.selve.de](http://www.selve.de) zum Download bereitsteht.

## 6.3. Senderfunktionen

Sender und Empfänger befinden sich im Betriebsmodus.

### Zwischenpositionen

Das Einstellen und Aufrufen der Zwischenpositionen entnehmen Sie der Senderanleitung.

### Empfängerliste im Sender löschen

Um die Empfängerlisten aus einem Sender zu löschen die SELECT- und PROG-Taste gleichzeitig für 9 Sekunden drücken. Anschließend sind alle Empfänger aus dem Sender gelöscht.

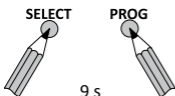

**7. Technische Daten**

Nennspannung: 230–240 V AC/50–60 Hz
Standby-Verbrauch: 0,2 W
Schaltstrom: 3 A/230–240 V AC bei $\cos \phi = 1$
Schutzart: IP 20
Schutzklasse: II nach bestimmungsgemäßer Montage
Zulässige Umgebungstemperatur: -25 bis +55 °C
Funkfrequenz: 868,1 MHz
Max. Sendeleistung: 10 mW
Montageart: Unterputz $\varnothing$ 58 mm Wandeinbau, Aufputz in entsprechendem AP-Gehäuse

Die maximale Funkreichweite beträgt im Gebäude bis zu 25 m und im freien Feld bis zu 350 m.

Technische Änderungen vorbehalten.

**8. Allgemeine Konformitätserklärung**

Hiermit erklärt die Firma SELVE GmbH & Co. KG, dass sich der comemo Receive Up/Down in Übereinstimmung mit den grundlegenden Anforderungen und den anderen relevanten Vorschriften der Richtlinien 2014/53/EU und 2014/30/EU befindet. Die Konformitätserklärung ist einsehbar unter [www.selve.de](http://www.selve.de)



### 9. Entsorgung

#### Getrennte Erfassung von Altgeräten

Elektro- und Elektronikgeräte, die zu Abfall geworden sind, sind vom Besitzer einer vom Hausmüll getrennten Erfassung zuzuführen (spezielle Sammel- und Rückgabesysteme).

#### Möglichkeiten der Rückgabe von Altgeräten

Besitzer von Altgeräten aus privaten Haushalten können diese bei den Sammelstellen der öffentlich-rechtlichen Entsorgungsträger oder bei den von Herstellern oder Vertreibern im Sinne des ElektroG eingerichteten Rücknahmestellen unentgeltlich abgeben.

#### Bedeutung des Symbols „durchgestrichene Mülltonne“

Das auf Elektro- und Elektronikgeräten regelmäßig abgebildete Symbol einer durchgestrichenen Mülltonne weist darauf hin, dass das jeweilige Gerät am Ende seiner Lebensdauer getrennt vom Hausmüll zu erfassen ist.



#### Länderspezifische Umsetzung von WEEE

Bzgl. der Entsorgung von Elektro- und Elektronikgeräten sind die nationalen Bestimmungen zu beachten.

## 10. Hinweise für die Fehlersuche

Störung	Ursache	Beseitigung
Antrieb läuft nicht	Falscher Anschluss	Anschluss prüfen
Antrieb läuft in die falsche Richtung	Falscher Anschluss	Auf- und Ab-Anschluss vom Antrieb am Empfänger prüfen
Der Empfänger führt manuelle Funkbefehle nicht aus	Sender nicht eingelernt	Sender einlernen
	Notsignal steht an	Notsignal abwarten oder beseitigen
	Laufzeit/Laufrichtung nicht eingestellt	Laufzeit/Laufrichtung neu einstellen
Der Empfänger führt automatische Funkbefehle nicht aus	Sender nicht eingelernt	Sender einlernen
	Notsignal steht an	Notsignal abwarten oder beseitigen
	Der Empfänger steht auf Handbetrieb	Stellen Sie den Empfänger mit einem eingelernten Handsender in den Automatikbetrieb

DE

## 11. SELVE-Service-Hotline



Hotline: Telefon 02351 925-299

Download der Betriebsanleitung unter [www.selve.de](http://www.selve.de) oder QR-Scan

### 1. Safety information



Warning!



Warning!

- Risk of injury from electric shock.
- Failure to observe the installation, connection and operating instructions can result in fire and other hazards!
- Devices must be connected to the 230V mains supply by an authorised qualified person.
- Device housings only provide protection for the back of the hand, but no contact protection.
- Disconnect the connection cable from the power supply before performing assembly, disassembly or maintenance work.
- The regulations of the local energy suppliers and the provisions for wet and damp rooms in accordance with VDE 0100 must be observed when connecting devices.
- Only use in dry areas.
- Only use unaltered SELVE original parts.
- Keeps persons away from the path of the system.
- Keep children away from the controls.
- Observe national regulations.
- If the system is controlled by one or more devices, ensure that the path of the system is visible during operation.

### IMPORTANT:

Read these operating instructions before putting devices into operation. Pay attention to the safety information. SELVE is not liable for changes to norms and standards after publication of this document.

1. Safety information	22
2. Device description	24
3. Operation on comneo Receive Up/Down	25
4. General	31
4.1. Intended use	31
4.2. SELVE-comneo radio	31
5. Assembly/connection	32
6. Putting into operation/setting radio reception	33
6.1. Selecting a receiver	33
6.2. Functions with one selected receiver	35
6.2.1. Runtime/direction, deleting and setting the runtime and direction	36
6.2.2. Programming/deleting transmitters	37
6.2.3. Deleting the transmitter table in the receiver	37
6.2.4. Resetting the receiver to the factory settings	38
6.2.5. CONFIGURATION mode (only for authorised qualified personnel)	38
6.3. Transmitter functions	38
7. Technical data	39
8. General declaration of conformity	39
9. Disposal	40
10. Troubleshooting information	41
11. SELVE service hotline	41

### 2. Device description

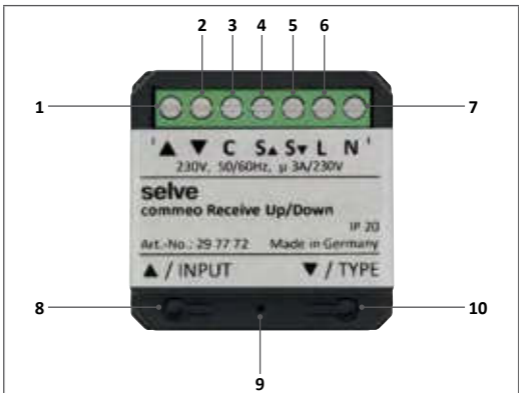

- 1 Terminal for motor ▲
- 2 Terminal for motor ▼
- 3 Terminal C for potential connection of motor
- 4 Terminal S ▲ (pushbutton/switch input UP)
- 5 Terminal S ▼ (pushbutton/switch input DOWN)
- 6 Terminal L (phase)
- 7 Terminal N (neutral conductor)
- 8 Movement button ▲/button INPUT, for setting secondary station input S as pushbutton or switch
- 9 LED-display
- 10 Movement button ▼/button TYPE, for setting the receiver type (awning, roller shutter, blind)



### 3. Operation on comneo Receive Up/Down

#### Functions in operating mode







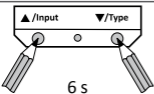
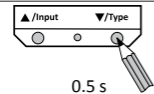

The LED is off in operating mode.

Button actuation	Function description	LED-display
Movement button ▲ <1 second	The drive runs up, the drive stops the next time the button is pressed, etc. UP → STOP → UP...	The LED flashes green during the upward movement.
Movement button ▼ <1 second	The drive runs down, the drive stops the next time the button is pressed, etc. DOWN → STOP → DOWN ...	The LED flashes red during the downward movement.
Movement button ▲ >6 seconds	Setting the secondary station input in pushbutton or switch mode.	The LED lights up blue with this setting.
Movement button ▼ >6 seconds	For setting the receiver type/application (awning, roller shutter, blind).	The LED lights up white with this setting.
Movement button ▲ and ▼ for 6 seconds	For setting the runtime of the drive from bottom to top.	The LED lights up orange with this setting.
Movement button ▲ and ▼ >12 seconds	The receiver is reset to the factory settings.	The LED lights up orange with this setting.

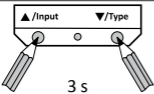
## Operation on comceo Receive Up/Down

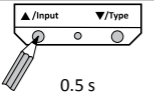
### Setting the runtime

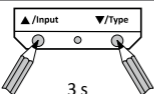
The LED lights up orange while the runtime is being set. The movement is interrupted once to indicate that the runtime has been set. To set the runtime, always first move down to the lower end point to start programming the runtime. Then move up to the upper end point to complete the setting.

Operation	Movement
 <p>6 s</p>	<p>Press the movement buttons ▲ and ▼ simultaneously for 6 seconds.</p> <p><b>Note:</b> Can be omitted during the initial installation.</p>
 <p>0.5 s</p>	 <p>Move the shutter down to the lower end point using the movement button ▼. If the drive stops by itself, stop the comceo Receive Up/Down with the movement button ▼.</p>
 <p>3 s</p>	 <p>Press the movement buttons ▲ and ▼ simultaneously for 3 seconds.</p>
 <p>0.5 s</p>	 <p>Move the shutter up to the upper end point using the movement button ▲. If the drive stops by itself, stop the comceo Receive Up/Down with the movement button ▲.</p>
 <p>3 s</p>	 <p>Press the movement buttons ▲ and ▼ simultaneously for 3 seconds. The runtime has now been set. Perform a test run.</p>

## Operation on comneo Receive Up/Down

### Setting the secondary station input in pushbutton or switch mode

The secondary station inputs are designed ex works for connecting a pushbutton. If a switch is to be used, the function of the secondary station inputs must be changed over.

Behaviour of the secondary stations in the operating state – pushbutton

Secondary station signal	Function description
S ▲ <0.5 seconds	The drive moves up to the end position.*
S ▼ <0.5 seconds	The drive moves down to the end position.*
S ▲ or S ▼ <0.5 seconds	The drive stops.
S ▲ or S ▼ double-tap within 0.5 seconds	The drive moves to the set intermediate positions. The intermediate positions can only be set using a transmitter.

\* In the “Blind” receiver application, the receiver does not go into self-hold mode until >1.5 seconds.

## Operation on comneo Receive Up/Down

Behaviour of the secondary stations in the operating state – switch

Secondary station signal	Function description
S ▲ permanent	The drive moves up to the end position.
S ▼ permanent	The drive moves down to the end position.
No signal at S ▲ or S ▼	The drive stops.

Changing over the secondary station inputs – switch/pushbutton

Button actuation	Function description	LED-display
Button INPUT ▲ >6 seconds	Setting the secondary station input in pushbutton or switch mode.	The LED lights up blue with this setting. 1x flashes blue = pushbutton mode 2x flashes blue = switch mode
Button INPUT ▼ <1 second	Changing over the function between pushbutton and switch.	1x flashes blue = pushbutton mode 2x flashes blue = switch mode
Button INPUT ▲ >3 seconds or automatically after 2 minutes	Setting is exited.	LED lights up blue after 3 seconds until the button is released.

### Setting the receiver type

The commeo Receive Up/Down can be used for different receiver applications (blind, awning, roller shutter). The application setting is important if a commeo Wind Sensor (e.g. commeo Sensor WS) is programmed in the receiver at the same time because the receiver reacts in different ways to wind and sunlight conditions. The commeo Receive Up/Down is set by default to "Awning".

Changing over the receiver application

Button actuation	Function description	LED-display
Button TYPE >6 seconds	for setting the receiver type/application (awning, roller shutter, blind).	The LED lights up white with this setting. 1x flashes white = awning 2x flashes white = roller shutter 3x flashes white = blind
Button TYPE <1 second	Changing over the function between the receiver types/applications.	1x flashes white = awning 2x flashes white = roller shutter 3x flashes white = blind
Button TYPE >3 seconds or automatically after 2 minutes	Setting is exited.	LED lights up white after 3 seconds until the button is released.

### Resetting the receiver to the factory settings

When the commeo Receive Up/Down is reset to the factory settings, all the settings are deleted. The commeo Receive Up/Down is still programmed in the transmitter, and the reset triggers an error message on the transmitter. If possible, delete the transmitter from the commeo Receive Up/Down before the reset.

Resetting the receiver

Button actuation	Function description	LED-display
Movement button ▲ and ▼ >12 seconds	The receiver is reset to the factory settings.	The LED lights up orange with this setting.

After the reset, the LED flashes orange because the runtime has been deleted.

### 4. General

The comneo Receive Up/Down converts radio signals into control signals.

#### 4.1. Intended use

The comneo Receive Up/Down may only be used for actuating roller shutter, awning and blind systems.

- Radio systems must not be operated in areas with an increased risk of interference (e.g. hospitals, airports).
- The remote control is only permitted for devices and systems that do not present a danger to persons, animals or object in the event of a functional fault in the receiver or where this risk is secured against by means of other safety mechanisms.
- The operator is not protected against interference from other radio systems and end devices (e.g. radio systems that are normally operated in the same frequency).

#### 4.2. SELVE-comneo radio

comneo is a bidirectional radio system that allows data to be stored in both the transmitter and the receiver. All SELVE-comneo transmitters can be programmed in the drives. Up to 16 transmitters can be taught in a single receiver. Observe the operating instructions for the transmitter.

The receivers can be set for different applications using the TYPE button or in CONFIGURATION mode. The comneo Receive Up/Down is set by default to "Awning". The runtime for the blind has to be set before the comneo receiver can be operated. By default a runtime is not set. This triggers an error message in operating mode.

**Note:** Ensure that the control is not installed and operated close to any metallic surfaces or magnetic fields. Metallic surfaces or metal-coated glass panes within the transmission path can significantly reduce the range.

Radio systems that transmit on the same frequency can interfere with reception.

Please note that the range of the radio signal is limited by legal provisions and structural conditions.

### 5. Assembly/connection



Warning!



Warning!

- Risk of injury from electric shock.
- Devices may only be connected by an authorised qualified person.
- Device housings only provide protection for the back of the hand, but no contact protection.
- Do not bend, shorten or extend the aerial.
- If more than one drive is being actuated by the comneo Receive Up/Down, the drives must be decoupled by means of relay controls. Pay attention to the switching current of the device.

1. Connect the comneo Receive Up/Down as follows:

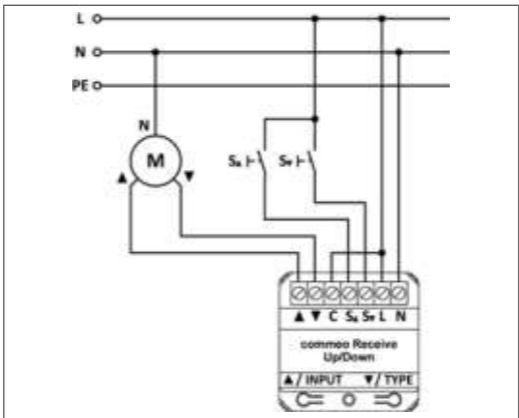

2. Programme a transmitter on the receiver (see chapter '6. Putting into operation/setting radio reception').

**Note:** Make sure that the radio reception is as good as possible.



## 6. Putting into operation/setting radio reception

### Putting radio reception into operation

The receiver must be selected with a transmitter in SELECT mode to configure the settings in the receiver. In SELECT mode, there is only one connection to a selected receiver. Only this receiver can be moved and configured.

#### 6.1. Selecting a receiver

Pressing the SELECT button for 3 seconds sets the transmitter to SELECT mode. After SELECT mode has been started, the status LED begins to flash quickly and the transmitter searches for the receivers. When the status LED lights up green, this indicates that receivers have been found and the status LED slowly flashes orange. The first receiver makes a short confirmation run. If no receivers have been found, this is indicated by the status LED lighting up red.

#### Receiver selection with non-programmed transmitter/initial commissioning

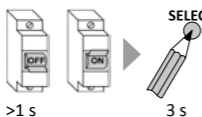

1. Interrupt the voltage supply to the receivers for > 1 second. The receivers can be found within the next 4 minutes.

2. Press the SELECT button on the transmitter for 3 seconds. The transmitter is in SELECT mode.

or

#### Receiver selection with programmed transmitter

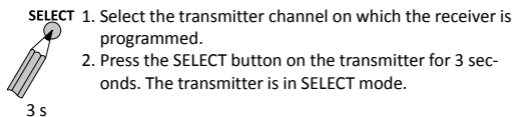

1. Select the transmitter channel on which the receiver is programmed.
2. Press the SELECT button on the transmitter for 3 seconds. The transmitter is in SELECT mode.

**Note:** The receivers found with this method can now be found using another non-programmed transmitter within 4 minutes. To do this, press the SELECT button on the additional transmitter for 3 seconds. The transmitter is in SELECT mode. All settings can now be configured using both transmitters.

## Putting into operation/setting radio reception

If multiple receivers have been found, the selected receiver can be changed by pressing the SELECT button for 1 second. The next receiver makes a short confirmation run. Only one receiver can be selected at one time for moving, setting and programming it.

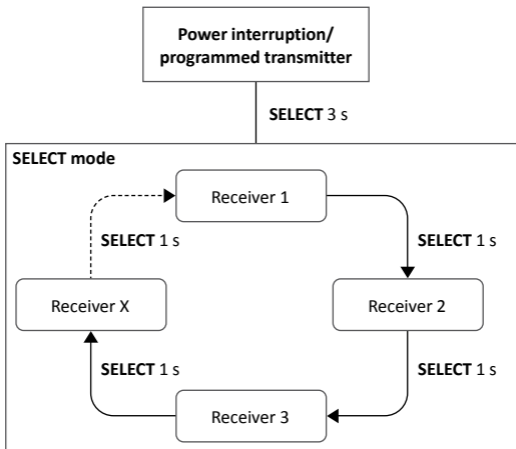

### Exit SELECT mode

**SELECT** To exit SELECT mode (the status LED slowly flashes orange), press the SELECT button for 3 seconds.



3 s

### Status LED indicator on the transmitter for the various operating modes

Transmitter mode	Status LED indicator
Operation mode	Lights up when a button is pressed
SELECT mode	Slowly flashes orange
CONFIGURATION mode, see online supplementary instructions	Slowly flashes green or red

### 6.2. Functions with one selected receiver

#### ► Transmitter in SELECT mode



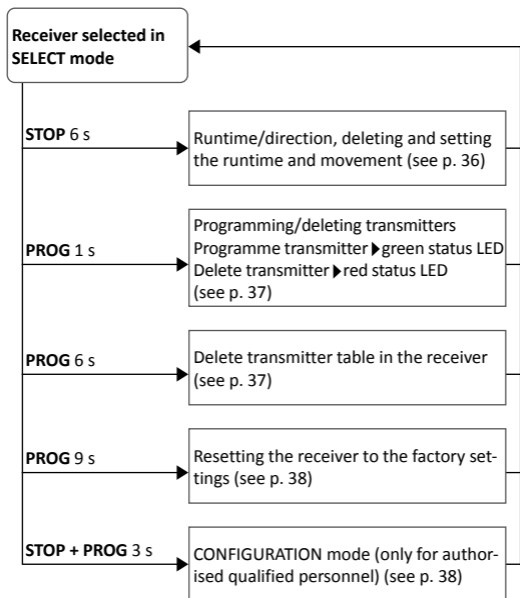





If a drive with a transmitter has been selected, the following settings can be configured.

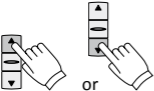

**Note for settings under point 6.2.:** The drive/receiver must be selected for these settings with a transmitter in SELECT mode (status LED slowly flashes orange). After the setting has been configured, the drive/receiver is still selected (see point. 6).

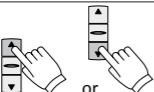
### 6.2.1. Runtime/direction, deleting and setting the runtime and direction

The movement is interrupted once to indicate that the runtime/direction has been set. To set the runtime/direction, always first move down to the lower end point to start programming the runtime/direction. Then move up to the upper end point to complete the setting.

Operation	Movement
 6 s	<p>Press the STOP button on the transmitter for 6 seconds.</p> <p><b>Note:</b> Can be omitted during the initial installation.</p>
 or	 <p>Move the drive to the lower end point using the UP or DOWN button.</p>
 3 s	 <p>Press and hold the STOP button for 3 seconds. The direction of rotation are set correctly after the end positions have been set.</p>
 or	 <p>Move to the upper end point.</p>
 3 s	 <p>Press and hold the STOP button for 3 seconds. The runtime/direction has now been set. Perform a test run.</p>

**Note for settings under point 6.2.:** The drive/receiver must be selected for these settings with a transmitter in SELECT mode (status LED slowly flashes orange). After the setting has been configured, the drive/receiver is still selected (see point. 6).

### 6.2.2. Programming/deleting transmitters

To programme or delete a transmitter, select the required channel and press the PROG button for 1 second. The status LED lights up green to indicate that the transmitter has been programmed. If the status LED lights up red, this indicates that the transmitter has been deleted.

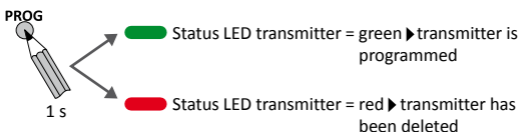

### 6.2.3. Deleting the transmitter table in the receiver

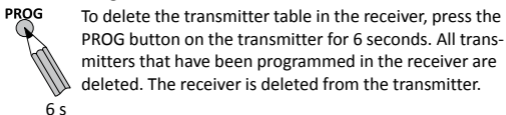

**Note: This triggers an error message if there are any more programmed transmitters!**

If this receiver moves in operating mode over a transmitter which is still programmed, the transmitter will no longer receive a response and will acknowledge this with an error message.

**Note for settings under point 6.2.:** The drive/receiver must be selected for these settings with a transmitter in SELECT mode (status LED slowly flashes orange). After the setting has been configured, the drive/receiver is still selected (see point 6.).

### 6.2.4. Resetting the receiver to the factory settings

**PROG**  
 To reset a receiver to the factory settings, press the PROG button on the transmitter for 9 seconds. All settings are reset to the factory settings. Transmitters and end positions are now no longer stored in the drive. The receiver is deleted from the transmitter.

**Note: This triggers an error message if there are any more programmed transmitters!**

If this receiver moves in operating mode over a transmitter which is still programmed, the transmitter will no longer receive a response and will acknowledge this with an error message.

### 6.2.5. CONFIGURATION mode (only for authorised qualified personnel)

In configuration mode, you can set the functions of the radio drives and receivers. The functions that can be set depend on the type of drive/receiver. You can find more detailed information on configuration mode in the document 'Configuring radio drives and receivers', which is available to download at [www.selve.de](http://www.selve.de)

### 6.3. Transmitter functions

Transmitter and receiver are in operating mode.

#### Intermediate positions

Refer to the transmitter manual for details about setting and calling up the intermediate positions.

#### Deleting the receiver list in the transmitter

To delete the receiver lists from a transmitter, press and hold the SELECT and PROG buttons simultaneously for 9 seconds. All receivers will then be deleted from the transmitter.

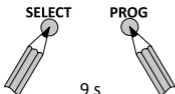

## 7. Technical data

Nominal voltage: 230–240 V AC/50–60 Hz
Standby consumption: 0.2 W
Switching current: 3A/230–240V AC at $\cos \phi = 1$
Protection class: IP 20
Protection class: II after proper installation
Permitted ambient temperature: -25 to +55 °C
Radio frequency: 868.1 MHz
Max. transmission power: 10 mW
Installation method: Flush-mounted $\varnothing$ 58 mm wall installation, Surface-mounted in appropriate AP housing

The maximum radio range is up to 25 m indoors and up to 350 m outdoors.

Subject to technical modifications.

## 8. General declaration of conformity

SELVE GmbH & Co. KG hereby declares that the comneo Receive Up/Down complies with the fundamental requirements and other relevant specifications of the directives 2014/53/EU and 2014/30/EU. The declaration of conformity can be viewed on [www.selve.de](http://www.selve.de)



### 9. Disposal

#### Separate disposal of old devices

Used electrical and electronic devices must be disposed of separately from the household waste collection (special collection and return systems).

#### Meaning of the 'crossed-through rubbish bin' symbol

Electrical and electronic devices often feature a symbol with a crossed-through rubbish bin. This indicates that the respective device must be disposed of separately from the household waste at the end of its service life.



#### National implementation of WEEE

Observe the national regulations for the disposal of electrical and electronic equipment.



**10. Troubleshooting information**

<b>Fault</b>	<b>Cause</b>	<b>Remedy</b>
Drive does not run	Wrong connection	Check connection
Drive runs in the wrong direction	Wrong connection	Check the up and down connection from the drive to the receiver
The receiver does not execute manual radio commands	Transmitter has not been programmed	Programme transmitter
	Emergency signal has been triggered	Wait for the emergency signal or remedy it
	Runtime/direction has not been set	Reset the runtime/direction
The receiver does not execute automatic radio commands	Transmitter has not been programmed	Programme transmitter
	Emergency signal has been triggered	Wait for the emergency signal or remedy it
	The receiver is set to manual mode	Set the receiver to automatic mode using a programmed handheld transmitter

**11. SELVE service hotline**

Hotline: Telephone +49 2351 925-299

Download the operating instructions at [www.selve.de](http://www.selve.de) or via QR scan

### 1. Consignes de sécurité



Avertissement !



Avertissement !

- Risque de blessure par électrocution.
- Le non-respect des consignes de montage, de branchement et d'utilisation peut entraîner des risques d'incendie et d'autres situations dangereuses !
- Les raccordements au réseau 230 V doivent être effectués par une personne qualifiée et autorisée.
- Le boîtier de l'appareil permet de garantir la protection du revers de la main, mais pas la protection contre les contacts directs.
- Avant le montage, le démontage ou l'entretien, débranchez le câble d'alimentation.
- Les prescriptions des fournisseurs d'énergie locaux ainsi que les dispositions applicables aux espaces mouillés et humides selon la norme VDE 0100 doivent être respectées lors du branchement.
- N'utiliser le produit que dans des endroits secs.
- N'utiliser que des pièces originales SELVE dans leur état d'origine.
- Empêcher l'accès à la zone de déplacement de l'installation.
- Tenir les commandes hors de portée des enfants.
- Respecter les dispositions nationales.
- Si l'installation est pilotée par une ou plusieurs commandes, un contact visuel doit être conservé avec la zone de déplacement de l'installation pendant son fonctionnement.

### IMPORTANT :

Veuillez lire cette notice de réglage avant la mise en service. Veuillez respecter les consignes de sécurité. SELVE ne peut être tenu pour responsable des modifications des normes et réglementations en vigueur effectuées après la rédaction de cette notice de réglage.

1. Consignes de sécurité	42
2. Description de l'appareil	44
3. Commande du commeo Receive Up/Down	45
4. Généralités	51
4.1. Utilisation conforme à l'usage prévu	51
4.2. SELVE radio-commeo	51
5. Montage/raccordement	52
6. Mise en service / réglage radio	53
6.1. Sélection d'un récepteur	53
6.2. Type de fonctions sur le moteur sélectionné	55
6.2.1. Période de fonctionnement / sens de rotation, supprimer et régler la période de fonctionnement et le sens de rotation	56
6.2.2. Programmer/déprogrammer un émetteur	57
6.2.3. Effacer la liste des émetteurs dans le récepteur	57
6.2.4. Réinitialiser le récepteur aux réglages d'usine	58
6.2.5. Mode CONFIGURATION (personnel autorisé uniquement)	58
6.3. Fonctions d'émetteur	58
7. Données techniques	59
8. Déclaration générale de conformité	59
9. Mise au rebut	60
10. Dépannage et recherche de défauts	61
11. Ligne d'assistance téléphonique SELVE	61

### 2. Description de l'appareil

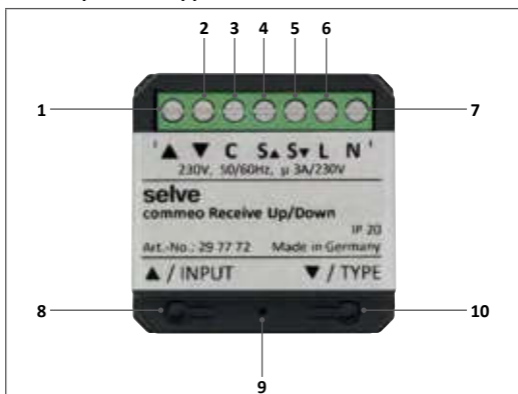

- 1 Borne de connexion moteur ▲
- 2 Borne de connexion moteur ▼
- 3 Borne de connexion C pour le raccordement du potentiel moteur
- 4 Borne de connexion S ▲ (bouton-poussoir / entrée interrupteur MONTER)
- 5 Borne de connexion S ▼ (bouton-poussoir / entrée interrupteur DESCENDRE)
- 6 Borne de connexion L (phase)
- 7 Borne de connexion N (conducteur neutre)
- 8 Touche de déplacement ▲ / touche INPUT, réglage de l'entrée des contacts auxiliaires S en tant que bouton-poussoir ou interrupteur
- 9 Voyant LED
- 10 Touche de déplacement ▼ / touche TYPE, réglage du type de récepteur (store en tissu, volet roulant, store vénitien)

### 3. Commande du comemo Receive Up/Down

#### Fonctions en mode de fonctionnement







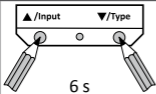
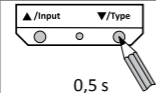

La LED est éteinte lors du fonctionnement.

Actionnement des touches	Description du fonctionnement	Voyant LED
Touche de déplacement ▲ < 1 seconde	Le moteur monte, le moteur s'arrête lorsque l'on appuie sur une touche, etc. MONTER → STOP → MONTER...	La LED clignote en vert lors de la montée.
Touche de déplacement ▼ < 1 seconde	Le moteur descend, le moteur s'arrête lorsque l'on appuie sur une touche, etc. DESCENDRE → STOP → DESCENDRE...	La LED clignote en rouge lors de la descente.
Touche de déplacement ▲ > 6 secondes	Réglage de l'entrée des contacts auxiliaires pour un fonctionnement par bouton-poussoir ou interrupteur.	La LED s'allume en bleu lors de ce réglage.
Touche de déplacement ▼ > 6 secondes	Réglage du type de récepteur / de l'application (store en tissu, volet roulant, store vénitien).	La LED s'allume en blanc lors de ce réglage.
Touches de déplacement ▲ et ▼ pendant 6 secondes	Réglage des périodes de fonctionnement du moteur du bas vers le haut.	La LED s'allume en orange lors de ce réglage.
Touches de déplacement ▲ et ▼ > 12 secondes	Le récepteur est réinitialisé aux réglages d'usine.	La LED s'allume en orange lors de ce réglage.

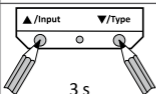
## Commande du comemo Receive Up/Down

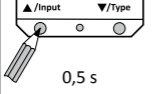
### Réglage de la période de fonctionnement

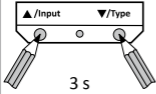
La LED s'allume en orange pendant le réglage de la période de fonctionnement. Une seule interruption de la course indique que la période de fonctionnement est réglée. Lors du réglage de la période de fonctionnement, toujours démarrer d'abord la fin de course inférieure pour lancer la programmation de la période de fonctionnement. Ensuite, démarrer la fin de course supérieure pour terminer le réglage.

Commande	Course
 <p>▲/Input    ▼/Type</p> <p>6 s</p>	<p>Appuyer simultanément sur les touches de déplacement ▲ et ▼ pendant 6 secondes.</p> <p><b>Remarque :</b> peut être inutile lors de la première installation.</p>
 <p>▲/Input    ▼/Type</p> <p>0,5 s</p>	 <p>Amener le store à la fin de course inférieure à l'aide de la touche de déplacement ▼. Si le moteur s'arrête tout seul, arrêter le comemo Receive Up/Down à l'aide la touche de déplacement ▼.</p>
 <p>▲/Input    ▼/Type</p> <p>3 s</p>	 <p>Appuyer simultanément sur les touches de déplacement ▲ et ▼ pendant 3 secondes.</p>
 <p>▲/Input    ▼/Type</p> <p>0,5 s</p>	 <p>Amener le store à la fin de course supérieure à l'aide de la touche de déplacement ▲. Si le moteur s'arrête tout seul, arrêter le comemo Receive Up/Down à l'aide la touche de déplacement ▲.</p>
 <p>▲/Input    ▼/Type</p> <p>3 s</p>	 <p>Appuyer simultanément sur les touches de déplacement ▲ et ▼ pendant 3 secondes. Le réglage de la période de fonctionnement est terminé. Procédez à un essai.</p>

### Réglage de l'entrée des contacts auxiliaire pour un fonctionnement par bouton-poussoir ou interrupteur

À la livraison, les entrées des contacts auxiliaires sont destinées au raccordement d'un bouton-poussoir. Si un interrupteur doit être utilisé, la fonction des entrées des contacts auxiliaires doit être modifiée.

Comportement des contacts auxiliaires lors du fonctionnement – bouton-poussoir

Signal contacts auxiliaires	Description du fonctionnement
S ▲ < 0,5 seconde	Le moteur monte dans la position finale.*
S ▼ < 0,5 seconde	Le moteur descend dans la position finale.*
S ▲ ou S ▼ < 0,5 seconde	Le moteur s'arrête.
S ▲ ou S ▼ double pression dans la 0,5 seconde qui suit	Le moteur se déplace dans les positions intermédiaires réglées. Les positions intermédiaires peuvent être réglées uniquement avec un émetteur.

\* Dans l'application de récepteur « store vénitien », le récepteur passe en autopositionnement uniquement après > 1,5 seconde.

## Commande du commeo Receive Up/Down

Comportement des contacts auxiliaires lors du fonctionnement – interrupteur

Signal contacts auxiliaires	Description du fonctionnement
S ▲ en continu	Le moteur monte dans la position finale.
S ▼ en continu	Le moteur descend dans la position finale.
Pas de signal S ▲ ou S ▼	Le moteur s'arrête.

Modification des entrées des contacts auxiliaires – interrupteur/ bouton-poussoir

Actionnement des touches	Description du fonctionnement	Voyant LED
Touche INPUT ▲ > 6 secondes	Réglage de l'entrée des contacts auxiliaires pour un fonctionnement par bouton-poussoir ou interrupteur.	La LED s'allume en bleu lors de ce réglage. Clignote 1x en bleu = fonctionnement par bouton-poussoir Clignote 2x en bleu = fonctionnement par interrupteur
Touche INPUT ▼ < 1 seconde	Modification du fonctionnement par bouton-poussoir ou interrupteur.	Clignote 1x en bleu = fonctionnement par bouton-poussoir Clignote 2x en bleu = fonctionnement par interrupteur
Touche INPUT ▲ > 3 secondes ou automatiquement après 2 minutes	Quitter le réglage.	La LED s'allume en bleu après 3 secondes, jusqu'à ce que la touche soit relâchée.



### Réglage du type de récepteur

Le comemo Receive Up/Down peut être utilisé pour différentes applications de récepteur (store vénitien, store en tissu, volet roulant). Le réglage de l'application est important si un capteur éolien comemo, par ex. comemo Sensor WS, est également programmé dans le récepteur, dans la mesure où le comportement du récepteur n'est pas le même pour le vent et le soleil. À la livraison, le comemo Receive Up/Down est réglé sur « store en tissu ».

### Modification de l'application de récepteur

Actionnement des touches	Description du fonctionnement	Voyant LED
Touche TYPE > 6 secondes	Réglage du type de récepteur / de l'application (store en tissu, volet roulant, store vénitien).	La LED s'allume en blanc lors de ce réglage. Clignote 1x en blanc = store en tissu Clignote 2x en blanc = volet roulant Clignote 3x en blanc = store vénitien
Touche TYPE < 1 seconde	Modification du fonctionnement entre les types de récepteur / applications.	Clignote 1x en blanc = store en tissu Clignote 2x en blanc = volet roulant Clignote 3x en blanc = store vénitien
Touche TYPE >3 secondes ou automatiquement après 2 minutes	Quitter le réglage.	La LED s'allume en blanc après 3 secondes, jusqu'à ce que la touche soit relâchée.

### Réinitialisation du récepteur aux réglages d'usine

Lorsque le comemo Receive Up/Down est réinitialisé aux réglages d'usine, tous les réglages sont supprimés. Le comemo Receive Up/Down est toujours programmé dans l'émetteur et entraîne un message d'erreur pour l'émetteur après la réinitialisation. Si possible, déprogrammer l'émetteur du comemo Receive Up/Down avant la réinitialisation.

Réinitialiser le récepteur

Actionnement des touches	Description du fonctionnement	Voyant LED
Touches de déplacement ▲ et ▼ > 12 secondes	Le récepteur est réinitialisé aux réglages d'usine.	La LED s'allume en orange lors de ce réglage.

Après la réinitialisation, la LED clignote en orange, car la période de fonctionnement a été supprimée.

### 4. Généralités

Le commeo Receive Up/Down transforme les signaux radio en signaux de commande.

#### 4.1. Utilisation conforme à l'usage prévu

Le commeo Receive Up/Down doit uniquement être utilisé pour la commande de volets roulants, de stores en tissu et de stores vénitiens.

- Les installations radio ne doivent pas être utilisées dans des zones où les risques d'interférences sont élevés (par exemple dans les hôpitaux et les aéroports).
- La télécommande convient uniquement aux appareils et installations sur lesquels une éventuelle défaillance de l'émetteur ou du récepteur ne ferait encourir aucun risque à des personnes, des animaux ou des choses, à moins que ce risque puisse être éliminé par le biais d'autres dispositifs de sécurité.
- L'opérateur ne bénéficie d'aucune protection contre des perturbations dues à d'autres installations de télécommunication ou d'autres équipements terminaux, y compris par exemple des installations radio fonctionnant de manière conforme sur la même plage de fréquence.

#### 4.2. SELVE radio-commeo

commeo est un système radio bidirectionnel où les données sont sauvegardées aussi bien dans le récepteur que dans l'émetteur. Tous les émetteurs SELVE-commeo peuvent être programmés dans les récepteurs. Jusqu'à 16 émetteurs peuvent être programmés dans un récepteur. Prendre en compte le mode d'emploi de l'émetteur.

Les récepteurs peuvent être réglés pour différentes applications par le biais de la touche TYPE ou en mode CONFIGURATION. Le commeo Receive Up/Down est réglé d'usine sur « store en tissu ». Pour faire fonctionner le récepteur commeo, il faut régler la période de fonctionnement du store. Aucune période de fonctionnement n'est réglée d'usine. Cela entraîne un message d'erreur lors du fonctionnement.

**Remarque :** veillez à ce que la commande ne soit pas installée et ne fonctionne pas à proximité de surfaces métalliques ou de champs magnétiques. Les surfaces métalliques ou les vitres à revêtement métallique situées dans le champ de la liaison radio peuvent diminuer considérablement la portée.

Les dispositifs radio qui émettent à la même fréquence peuvent entraîner des perturbations de la réception.

Veillez noter que la portée du signal radio est limitée par la législation et la conception architecturale.

### 5. Montage/raccordement



Avertissement !



Avertissement !

- Risque de blessure par électrocution.
- Le raccordement doit être effectué exclusivement par une personne qualifiée et autorisée.
- Le boîtier de l'appareil permet de garantir la protection du revers de la main, mais pas la protection contre les contacts directs.
- Ne pas plier, raccourcir ou rallonger l'antenne.
- Si plus d'un moteur est commandé par le biais du comneo Receive Up/Down, les moteurs doivent être découplés par des commandes de relais. Tenez compte du courant de commutation de l'appareil.

1. Raccordez le comneo Receive Up/Down tel que décrit ci-dessous :

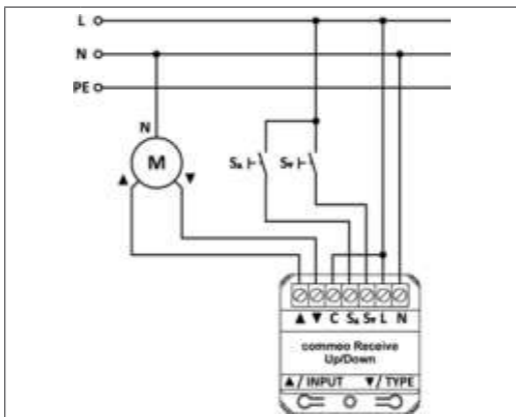

2. Programmez un émetteur dans le récepteur (voir chapitre « 6. Mise en service / réglage radio »).

**Remarque :** Veillez à ce que la réception radio soit optimale.

### 6. Mise en service / réglage radio

#### Mise en service radio

Pour pouvoir effectuer des réglages dans le récepteur, il faut le sélectionner avec un émetteur en mode SELECT. En mode SELECT, seule une connexion s'effectue avec un récepteur sélectionné. Seul ce dernier peut être actionné et réglé.

#### 6.1. Sélection d'un récepteur

En appuyant sur la touche SELECT pendant 3 secondes, l'émetteur passe en mode SELECT. Une fois le mode SELECT activé, la LED d'état se met à clignoter rapidement et l'émetteur recherche les récepteurs. Une lumière verte de la LED d'état indique que des récepteurs ont été trouvés et la LED d'état clignote lentement en orange. Le premier récepteur effectue une courte course de confirmation. Si aucun récepteur n'a été trouvé, la LED d'état s'allume en rouge.

#### Sélection des récepteurs avec un émetteur non programmé/première mise en service

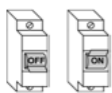

>1 s



3 s

- SELECT** 1. Couper la tension secteur des récepteurs pendant > 1 seconde. Les récepteurs peuvent être trouvés dans les 4 minutes qui suivent.

2. Appuyer sur la touche SELECT de l'émetteur pendant 3 secondes. L'émetteur est en mode SELECT.

ou

#### Sélection du récepteur avec un émetteur programmé



3 s

- SELECT** 1. Sélectionner le canal de l'émetteur sur lequel le récepteur est programmé.  
2. Appuyer sur la touche SELECT de l'émetteur pendant 3 secondes. L'émetteur est en mode SELECT.

**Remarque :** les récepteurs ainsi sélectionnés peuvent être recherchés dans un délai de 4 minutes par un autre émetteur non programmé. Pour ce faire, appuyer sur la touche SELECT de l'émetteur supplémentaire pendant 3 secondes. L'émetteur est en mode SELECT. Les deux émetteurs peuvent maintenant effectuer les réglages.

## Mise en service / réglage radio

Si plusieurs récepteurs ont été trouvés, il est possible de changer le récepteur sélectionné en appuyant sur la touche SELECT pendant 1 seconde. Le récepteur le plus proche effectue une courte course de confirmation. Un seul récepteur est sélectionné à la fois, qui peut être déplacé, réglé et programmé.

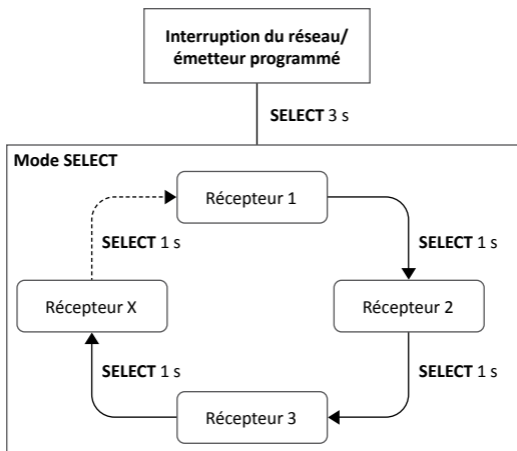

### Quitter le mode SELECT



**SELECT** Pour quitter le mode SELECT (la LED d'état clignote lentement en orange), appuyer sur la touche SELECT pendant 3 secondes.

3 s

### Affichage de la LED d'état de l'émetteur selon les différents modes de fonctionnement

Mode émetteur	Affichage de la LED d'état
Mode fonctionnement	S'allume lorsque l'on appuie sur une touche
Mode SELECT	Clignote lentement en orange
Mode CONFIGURATION, voir la notice complémentaire en ligne	Clignote lentement en vert ou en rouge

### 6.2. Type de fonctions sur le moteur sélectionné

#### ► Émetteur en mode SELECT



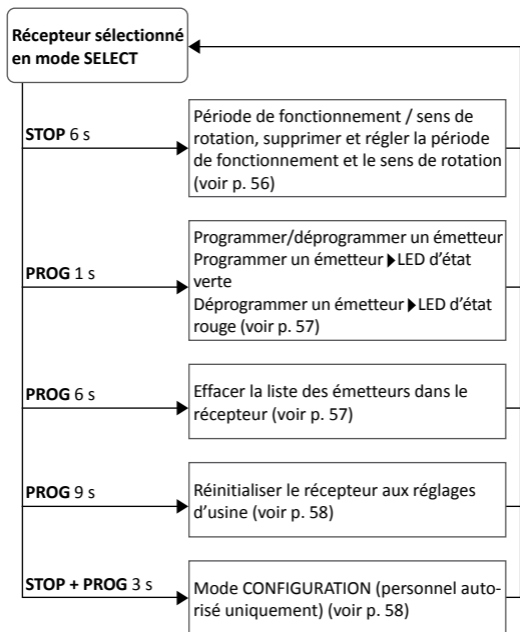





Si un récepteur a été sélectionné avec un émetteur, les réglages suivants peuvent être effectués.

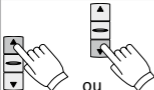

**Conseil pour les réglages du point 6.2. :** Pour ces réglages, le moteur/récepteur doit être sélectionné avec un émetteur en mode SELECT (la LED d'état clignote lentement en orange). Après le réglage, le moteur/récepteur est toujours sélectionné (voir point 6.).

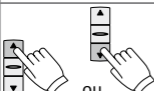
### 6.2.1. Période de fonctionnement / sens de rotation, supprimer et régler la période de fonctionnement et le sens de rotation

Une seule interruption de la course indique que la période de fonctionnement / le sens de rotation sont réglés. Lors du réglage de la période de fonctionnement / du sens de rotation, toujours démarrer d'abord la fin de course inférieure pour lancer la programmation de la période de fonctionnement / du sens de rotation. Ensuite, démarrer la fin de course supérieure pour terminer le réglage.

Commande	Course
 <p>6 s</p>	<p>Appuyer sur la touche STOP de l'émetteur pendant 6 secondes.</p> <p><b>Remarque :</b> Peut être inutile lors de la première installation.</p>
 <p>ou</p>	 <p>Amener le store à la fin de course inférieure à l'aide des touches MONTER ou DESCENDRE.</p>
 <p>3 s</p>	 <p>Appuyer sur la touche STOP pendant 3 secondes. L'attribution correcte du sens de rotation se fait à la fin du réglage.</p>
 <p>ou</p>	 <p>Démarrer la fin de course supérieure.</p>
 <p>3 s</p>	 <p>Appuyer sur la touche STOP pendant 3 secondes. Le réglage de la période de fonctionnement / du sens de rotation est terminé. Procédez à un essai.</p>



**Conseil pour les réglages du point 6.2.** : pour ces réglages, le moteur/récepteur doit être sélectionné avec un émetteur en mode SELECT (la LED d'état clignote lentement en orange). Après le réglage, le moteur/récepteur est toujours sélectionné (voir point 6.).

### 6.2.2. Programmer/déprogrammer un émetteur

Pour programmer ou déprogrammer un émetteur, sélectionner le canal souhaité et appuyer sur la touche PROG pendant 1 seconde. Si la LED d'état s'allume en vert, cela signifie que l'émetteur a été programmé. Une lumière rouge indique que l'émetteur a été déprogrammé.

PROG



1 s

 LED d'état émetteur = vert ► émetteur programmé

 LED d'état émetteur = rouge ► émetteur déprogrammé

### 6.2.3. Effacer la liste des émetteurs dans le récepteur

PROG



6 s

Pour effacer la liste des émetteurs dans le récepteur, appuyer sur la touche PROG de l'émetteur pendant 6 secondes. Tous les émetteurs programmés dans le récepteur sont effacés. Le récepteur est déprogrammé de l'émetteur.

**Remarque : entraîne un message d'erreur pour les autres émetteurs programmés !**

Si, lors du fonctionnement, ce récepteur passe sur un émetteur encore programmé, l'émetteur n'aura pas de retour d'information et signalera une erreur.

**Conseil pour les réglages du point 6.2. :** Pour ces réglages, le moteur/récepteur doit être sélectionné avec un émetteur en mode SELECT (la LED d'état clignote lentement en orange). Après le réglage, le moteur/récepteur est toujours sélectionné (voir point 6.).

### 6.2.4. Réinitialiser le récepteur aux réglages d'usine

**PROG**  Pour réinitialiser le récepteur aux réglages d'usine, appuyer sur la touche PROG de l'émetteur pendant 9 secondes. Tous les réglages sont réinitialisés aux réglages d'usine. Le moteur n'a ensuite plus d'émetteur et de positions finales en mémoire. Le récepteur est déprogrammé de l'émetteur.

**Remarque : entraîne un message d'erreur pour les autres émetteurs programmés !**

Si, lors du fonctionnement, ce récepteur passe sur un émetteur encore programmé, l'émetteur n'aura pas de retour d'information et signalera une erreur.

### 6.2.5. Mode CONFIGURATION (personnel autorisé uniquement)

Le mode de configuration permet de régler les fonctions des moteurs et récepteurs radio. Il est possible de paramétrer différentes fonctions selon le type de moteur ou de récepteur. Vous trouverez d'autres informations détaillées sur le mode de configuration dans le document « Configuration des moteurs et des récepteurs radio », à télécharger sur [www.selve.de](http://www.selve.de)

### 6.3. Fonctions d'émetteur

Les émetteurs et les récepteurs sont opérationnels.

#### Positions intermédiaires

Consulter le mode d'emploi de l'émetteur pour le réglage et la consultation des positions intermédiaires.

#### Effacer la liste des récepteurs dans l'émetteur

Pour effacer les listes de récepteurs d'un émetteur, appuyer simultanément sur les touches SELECT et PROG pendant 9 secondes. Tous les récepteurs sont ensuite supprimés de l'émetteur.

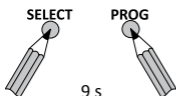

### 7. Données techniques

Tension nominale : 230–240 V AC/50–60 Hz
Consommation en veille : 0,2 W
Courant de commutation : 3 A/230–240 V AC avec $\cos \phi = 1$
Indice de protection : IP 20
Classe de protection : II après un montage conforme
Température ambiante admissible : de -25 à 55 °C
Fréquence radio : 868,1 MHz
Puissance d'émission max. : 10 mW
Type de montage : Version encastrée $\varnothing$ 58 mm montage mural, version en saillie dans le boîtier correspondant

la portée maximale du signal radio est de 25 m dans les bâtiments et peut atteindre jusqu'à 350 m à l'extérieur.

Sous réserve de modifications techniques.

### 8. Déclaration générale de conformité

La société SELVE GmbH & Co. KG déclare par la présente que le comemo Receive Up/Down est conforme aux exigences de base et aux autres dispositions pertinentes des directives 2014/53/UE et 2014/30/UE. Cette déclaration de conformité peut être consultée sur [www.selve.de](http://www.selve.de)



### 9. Mise au rebut

#### Collecte séparée des déchets électroniques

Les propriétaires d'appareils électriques et électroniques usagés sont tenus de les mettre dans un collecteur séparé des ordures ménagères (systèmes de collecte et de retour spécifiques).

#### Signification du pictogramme « poubelle barrée »

Le pictogramme de la poubelle barrée figurant régulièrement sur les équipements électriques et électroniques indique que l'équipement en question doit être collecté séparément des déchets ménagers à la fin de sa durée de vie.



#### Application de la directive DEEE propre à chaque pays

En ce qui concerne la mise au rebut des appareils électriques et électroniques, il convient de respecter les dispositions nationales.

### 10. Dépannage et recherche de défauts

Dysfonctionnement	Causes	Solutions
Le moteur ne fonctionne pas	Mauvais branchement	Vérifier le branchement
Le moteur ne fonctionne pas dans le bon sens	Mauvais branchement	Vérifier les raccordements de montée et de descente du moteur sur le récepteur
Le récepteur n'exécute pas les commandes manuelles	Émetteur non programmé	Programmer un émetteur
	Il y a un signal d'urgence	Attendre le signal d'urgence ou le supprimer
	Période de fonctionnement / sens de rotation non réglés	Régler à nouveau la période de fonctionnement / le sens de rotation
Le récepteur n'exécute pas les commandes automatiques	Émetteur non programmé	Programmer un émetteur
	Il y a un signal d'urgence	Attendre le signal d'urgence ou le supprimer
	Le récepteur est en mode manuel	Régler le récepteur avec un émetteur programmé sur mode automatique

### 11. Ligne d'assistance téléphonique SELVE



Ligne d'assistance : Téléphone

0800 914947 (France)

080 221583 (Belgique)

Téléchargement du mode d'emploi d'origine sur [www.selve.de](http://www.selve.de) ou par lecture du code QR

### 1. Veiligheidsaanwijzingen



Waarschuwing!



Waarschuwing!

- Gevaar voor letsel door elektrische schokken.
- Het negeren van de montage-, aansluitings- en bedieningsaanwijzingen kan brand en andere gevaren veroorzaken!
- Aansluitingen op het 230V-net moeten door een erkende vakman worden uitgevoerd.
- De apparaatbehuizing biedt alleen bescherming voor de rug van de hand, geen bescherming tegen contact.
- Vóór montage, demontage of onderhoud moet de aansluitkabel spanningsloos worden geschakeld.
- De voorschriften van de lokale energieleveranciers en de voorschriften voor natte en vochtige ruimten volgens VDE 0100 moeten in acht worden genomen.
- Uitsluitend in droge ruimten gebruiken.
- Gebruik uitsluitend onveranderde originele SELVE onderdelen.
- Personen buiten het bewegingsbereik van de installaties houden.
- Regelingen buiten bereik van kinderen houden.
- Nationale voorschriften naleven.
- Als de installatie door één of meer apparaten wordt geregeld, moet het bewegingsbereik van de installatie tijdens gebruik overzichtelijk zijn.

### BELANGRIJK:

Lees deze afstelhandleiding vóór de ingebruikneming.

Neem de veiligheidsvoorschriften in acht. SELVE aanvaardt geen aansprakelijkheid voor wijzigingen van de normen en standaarden na het moment van publicatie van deze afstelhandleiding.

1. Veiligheidsaanwijzingen	62
2. Beschrijving van het apparaat	64
3. Bediening bij de comemo Receive Up/Down	65
4. Algemeen	71
4.1. Reglementair gebruik	71
4.2. SELVE comemo Radio	71
5. Montage/aansluiting	72
6. Ingebruikneming/instellen radiosignaal	73
6.1. Een ontvanger selecteren	73
6.2. Functies bij een geselecteerde ontvanger	75
6.2.1. Looptijd/looprichting, wissen en instellen van de looptijd en looprichting	76
6.2.2. Een zender inleren/resetten	77
6.2.3. De zendertabel in een ontvanger wissen	77
6.2.4. Een ontvanger resetten naar de fabrieksinstelling	78
6.2.5. CONFIGURATIE-modus (alleen voor geautoriseerde monteurs)	78
6.3. Zenderfuncties	78
7. Technische gegevens	79
8. Algemene conformiteitsverklaring	79
9. Afvoeren	80
10. Tips bij storingen	81
11. Apart servicenummer van SELVE	81

### 2. Beschrijving van het apparaat

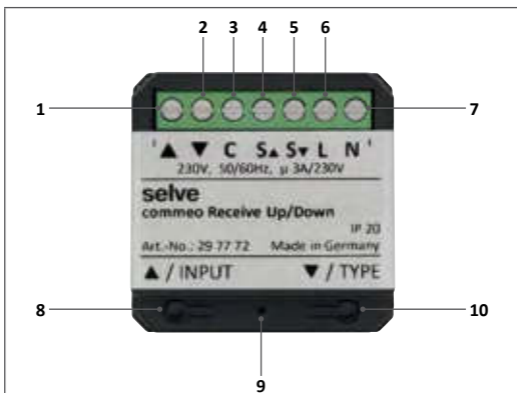

- 1 Aansluitklem motor ▲
- 2 Aansluitklem motor ▼
- 3 Aansluitklem C voor potentiaalverbinding motor
- 4 Aansluitklem S ▲ (knop-/schakelaaringang OMHOOG)
- 5 Aansluitklem S ▼ (knop-/schakelaaringang OMLAAG)
- 6 Aansluitklem L (fase)
- 7 Aansluitklem N (nuldraad)
- 8 Bedieningsknop ▲/INPUT-knop, instellen van de ingang voor tweede aansluiting S als knop of schakelaar
- 9 Ledlampje
- 10 Bedieningsknop ▼/TYPE-knop, instelling van het ontvangertype (luifel, rolluik, screen)



### 3. Bediening bij de comneo Receive Up/Down

#### Functies in bedrijfsmodus







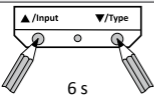
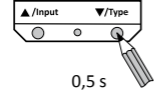

In de bedrijfsmodus is de led gedoofd.

Knopbediening	Functiebeschrijving	Ledlampje
Bedieningsknop ▲ <1 seconde	De aandrijving beweegt omhoog, wordt de knop opnieuw ingedrukt, stopt de aandrijving, enz.  OMHOOG → STOP → OMHOOG ...	Tijdens de omhoog-beweging knippert de led groen.
Bedieningsknop ▼ <1 seconde	De aandrijving beweegt omlaag, wordt de knop opnieuw ingedrukt, stopt de aandrijving, enz.  OMLAAG → STOP → OMLAAG ...	De led knippert rood tijdens de beweging omlaag.
Bedieningsknop ▲ >6 seconden	Instellen van de ingang voor tweede aansluiting als knop- of schakelaar-functie.	De led brandt blauw bij deze instelling.
Bedieningsknop ▼ >6 seconden	Instellen van het ontvangerstype/de toepassing (luifel, rolluik, screen).	De led brandt wit bij deze instelling.
Bedieningsknop ▲ en ▼ gedurende 6 seconden	Instellen van de looptijd van de aandrijving van beneden naar boven.	De led brandt oranje bij deze instelling.
Bedieningsknop ▲ en ▼ >12 seconden	De ontvanger wordt gereset naar de fabrieksinstelling.	De led brandt oranje bij deze instelling.

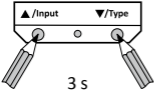
## Bediening bij de comneo Receive Up/Down

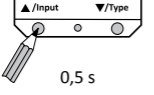
### Looptijdinstelling

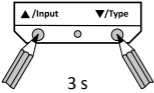
Tijdens de looptijdinstelling brandt de led oranje. Een eenmalige bewegingsonderbreking geeft het instellen van de looptijd aan. Voor het instellen van de looptijd altijd eerst naar het onderste eindpunt bewegen, om het leren van de looptijd te starten. Vervolgens naar het bovenste eindpunt bewegen om de instelling af te sluiten.

Bediening	Bewegen
 <p>6 s</p>	<p>Druk tegelijkertijd 6 seconden op de bedieningsknop ▲ en ▼.</p> <p><b>Opmerking:</b> Kan bij de eerste installatie worden overgeslagen.</p>
 <p>0,5 s</p>	 <p>Het element met de bedieningsknop ▼ naar het onderste eindpunt bewegen. Als de aandrijving vanzelf stopt, de comneo Receive Up/Down met de bedieningsknop ▼ stoppen.</p>
 <p>3 s</p>	 <p>Druk tegelijkertijd 3 seconden op de bedieningsknop ▲ en ▼.</p>
 <p>0,5 s</p>	 <p>Beweeg het element met de bedieningsknop ▲ naar het bovenste eindpunt. Als de aandrijving vanzelf stopt, de comneo Receive Up/Down met de bedieningsknop ▲ stoppen.</p>
 <p>3 s</p>	 <p>Druk tegelijkertijd 3 seconden op de bedieningsknop ▲ en ▼. Het instellen van de looptijd is nu voltooid. Test de werking.</p>

### Instellen van de ingang voor tweede aansluiting als knop- of schakelaarfunctie

De ingangen voor tweede aansluiting zijn in de afleverttoestand ingesteld voor de aansluiting van een knop. Voor het gebruik van een schakelaar moet de functie van de ingangen voor tweede aansluiting worden omgezet.

Gedrag van de tweede aansluitingen in de bedrijfstoestand 'Knop'

Signaal tweede aansluiting	Functiebeschrijving
S ▲ <0,5 seconden	De aandrijving beweegt omhoog naar de eindpositie.*
S ▼ <0,5 seconden	De aandrijving beweegt omlaag naar de eindpositie.*
S ▲ of S ▼ <0,5 seconden	De aandrijving stopt.
S ▲ of S ▼ dubbel aantikken binnen 0,5 seconden	De aandrijving beweegt naar de ingestelde tussenposities. De tussenposities kunnen alleen met een zender worden ingesteld.

\* In de ontvangertoepassing "Screen" gaat de ontvanger pas bij >1,5 seconden in zelfhandhaving.

## Bediening bij de comneo Receive Up/Down

Gedrag van de tweede aansluitingen in de bedrijfstoestand 'Schakelaar'

Signaal tweede aansluiting	Functiebeschrijving
S ▲ permanent	De aandrijving beweegt omhoog naar de eindpositie.
S ▼ permanent	De aandrijving beweegt omlaag naar de eindpositie.
Geen signaal op S ▲ of S ▼	De aandrijving stopt.

Omzetten van de ingangen voor tweede aansluiting – schakelaar/knop

Knopbediening	Functiebeschrijving	Ledlampje
INPUT-knop ▲ >6 seconden	Instellen van de ingang voor tweede aansluiting als knop- of schakelaarfunctie.	De led brandt blauw bij deze instelling. 1 x blauw knipperen = knopfunctie 2 x blauw knipperen = schakelaarfunctie
INPUT-knop ▼ <1 seconde	Omzetten van de functie tussen knop en schakelaar.	1 x blauw knipperen = knopfunctie 2 x blauw knipperen = schakelaarfunctie
INPUT-knop ▲ >3 seconden of automatisch na 2 minuten	De instelling wordt verlaten.	Led brandt blauw na 3 seconden, totdat de knop wordt losgelaten.

### Het ontvangertype instellen

De comneo Receive Up/Down kan worden gebruikt voor verschillende ontvangertoepassingen (screen, luifel, rolluik). De instelling van de toepassing is belangrijk als tegelijkertijd een comneo Wind Sensor, bijv. comneo Sensor WS in de ontvanger is ingeleerd, omdat het gedrag van de ontvanger bij wind en zon verschillend is. In de afleverttoestand is de comneo Receive Up/Down ingesteld op 'luifel'.

Omzetten van de ontvangertoepassing

Knopbediening	Functiebeschrijving	Ledlampje
TYPE-knop >6 seconden	Instellen van het ontvangertype/de toepassing (luifel, rolluik, screen).	De led brandt wit bij deze instelling. 1 x wit knipperen = luifel 2 x wit knipperen = rolluik 3 x wit knipperen = screen
TYPE-knop <1 seconde	Omzetten van de functie tussen de ontvangertypes/toepassingen.	1 x wit knipperen = luifel 2 x wit knipperen = rolluik 3 x wit knipperen = screen
TYPE-knop >3 seconden of automatisch na 2 minuten	De instelling wordt verlaten.	Led brandt wit na 3 seconden totdat de knop wordt losgelaten.

## Bediening bij de comneo Receive Up/Down

### Ontvanger terugzetten naar de fabrieksinstelling (reset)

Wanneer de comneo Receive Up/Down wordt gerest naar de fabrieksinstelling, worden alle instellingen gewist. De comneo Receive Up/Down blijft in de zender ingeleerd en zorgt na de reset voor een foutmelding bij de zender. Indien mogelijk moet de zender in de comneo Receive Up/Down worden gereset, voordat de comneo Receive Up/Down wordt teruggezet.

Ontvanger resetten

Knopbediening	Functiebeschrijving	Ledlampje
Bedieningsknop ▲ en ▼ >12 seconden	De ontvanger wordt gereset naar de fabrieksinstelling.	De led brandt oranje bij deze instelling.

Na de reset knippert de led oranje omdat de looptijd is gewist.

### 4. Algemeen

De commeo Receive Up/Down zet radiosignalen om in besturings-signalen.

#### 4.1. Reglementair gebruik

De commeo Receive Up/Down mag alleen worden gebruikt voor het aansturen van rolluik-, luifel- en screeninstallaties.

- Draadloze systemen mogen niet worden gebruikt in zones met verhoogd storingsrisico (bijvoorbeeld ziekenhuizen, luchthavens).
- De afstandsbediening is uitsluitend toegestaan voor apparaten en installaties waarbij een functiestoring in de zender of ontvanger geen gevaar oplevert voor personen, dieren of voorwerpen, tenzij dit risico is afgedekt door andere veiligheidssystemen.
- De gebruiker geniet geen enkele bescherming tegen storingen door andere telecommunicatie-installaties en eindvoorzieningen (ook niet door draadloze systemen die reglementair in hetzelfde frequentiebereik worden gebruikt).

#### 4.2. SELVE commeo Radio

commeo is een bidirectioneel werkend radio besturingsstelsel waarbij zowel in de ontvanger als in de zender gegevens worden opgeslagen. In de ontvangers kunnen alle SELVE commeo-zenders worden ingeleerd. U kunt maximaal 16 zenders in een ontvanger inleren. Leef de bedieningshandleiding van de zender na.

De ontvangers kunnen met de TYPE-knop of in de CONFIGURATIE-modus voor verschillende toepassingen worden ingesteld. De commeo Receive Up/Down is af fabriek ingesteld op 'luifel'. Voor het gebruik van de commeo-ontvanger moet de looptijd van het element worden ingesteld. Af fabriek is geen looptijd ingesteld. Dat resulteert in een foutmelding in de bedrijfsmodus.

**Opmerking:** let goed op dat u de regeling niet in de buurt van metalen vlakken of magnetische velden installeert en gebruikt. Metalen vlakken of glazen ruiten met metaallaag die binnen het zendbereik liggen, kunnen het bereik aanzienlijk reduceren.

Draadloze installaties die op dezelfde frequentie zenden, kunnen de ontvangst verstoren.

Let op: het bereik van het radiosignaal wordt begrensd door de wetgever en bouwkundige maatregelen.

### 5. Montage/aansluiting



Waarschuwing!



Waarschuwing!

- Gevaar voor letsel door elektrische schokken.
- Aansluiting alleen door een erkende vakman.
- De apparaatbehuizing biedt alleen bescherming voor de rug van de hand, geen bescherming tegen contact.
- Antenne niet knikken, inkorten of verlengen.
- Indien meer dan één aandrijving via de comneo Receive Up/Down wordt aangestuurd, moeten de aandrijvingen door middel van relaisbesturingen worden ontkoppeld. Let op de schakelstroom van het apparaat.

1. Sluit de comneo Receive Up/Down als volgt aan:

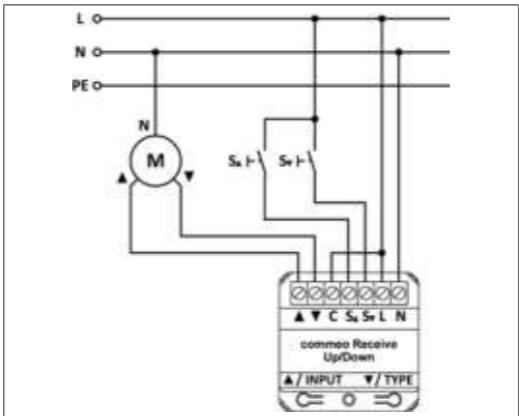

2. Leer een zender in de ontvanger in (zie hoofdstuk '6. Ingebruikneming/instellen radiosignaal').

**Opmerking:** Zorg voor een optimale radio-ontvangst.



## 6. Ingebruikneming/instellen radiosignaal

### Ingebruikneming radiosignaal

Om instellingen in de ontvanger te kunnen opslaan moet de ontvanger met een zender in de SELECT-modus worden ingesteld. In de SELECT-modus kan er nooit meer dan één koppeling bestaan met de geselecteerde ontvanger. Alleen de motor van deze ontvanger kan worden bediend.

#### 6.1. Een ontvanger selecteren

De SELECT-knop drie seconden ingedrukt houden om de SELECT-modus van de zender te activeren. Wanneer de SELECT-modus geactiveerd is, begint de statusled snel te knipperen en de zender zoekt de ontvangers. Als de statusled groen gaat branden betekent dit dat er ontvangers zijn gevonden. Daarna gaat de statusled langzaam oranje knipperen. De eerste ontvanger activeert kort de bijbehorende motor. Als er geen ontvangers gevonden zijn gaat de statusled rood branden.

#### Een ontvanger selecteren met een niet ingeleerde zender/eerste gebruiknaam

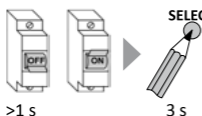

1. De netspanning van de ontvanger langer dan een seconde onderbreken. De ontvangers kunnen binnen de eerstvolgende vier minuten worden gedetecteerd.

2. SELECT-knop van de zender drie seconden ingedrukt houden. De SELECT-modus van de zender is geactiveerd.

of

#### Een ontvanger selecteren met een ingeleerde zender

SELECT

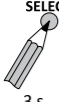

1. Het kanaal van de zender selecteren waarop de ontvanger is ingeleerd.

2. De SELECT-knop van de zender drie seconden ingedrukt houden. De SELECT-modus van de zender is geactiveerd.

**Opmerking:** de gedetecteerde ontvangers kunnen nu binnen vier minuten aan een verder niet ingeleerde zender worden gekoppeld. Houd hiervoor de SELECT-knop van de zender 3 seconden ingedrukt. De SELECT-modus van de zender is geactiveerd. Met beide zenders kunnen nu instellingen worden aangepast.

## Ingebruikneming/instellen radiosignaal

Als er meerdere ontvangers gedetecteerd zijn kan een andere ontvanger worden geselecteerd door de SELECT-knop een seconde ingedrukt te houden. De volgende ontvanger activeert dan kort de bijbehorende motor. Er wordt altijd maar een ontvanger tegelijk geselecteerd, die dan aangestuurd, ingesteld en geprogrammeerd kan worden.

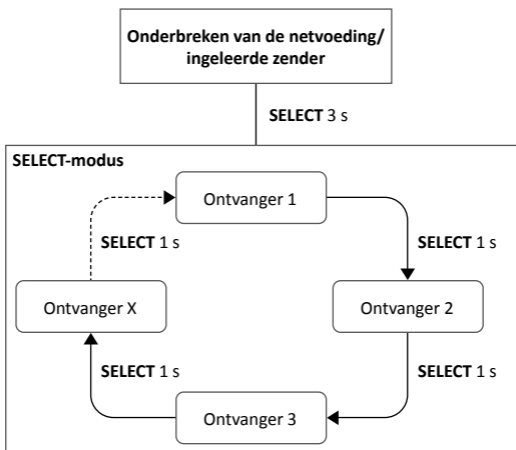

### SELECT-modus verlaten

**SELECT** Om de SELECT-modus (de statusled knippert langzaam oranje) te verlaten de SELECT-knop drie seconden ingedrukt houden.



3 s

### Werking van de statusled van de zender bij de verschillende werkstanden

Zendermodus	Werking van de statusled
Werkstand	Werking bij indrukken van een knop
SELECT-modus	Knippert langzaam oranje
CONFIGURATIE-modus, zie de aanvullende hand-leiding online	Knippert langzaam groen of rood

### 6.2. Functies bij een geselecteerde ontvanger

#### ► Zender in SELECT-modus



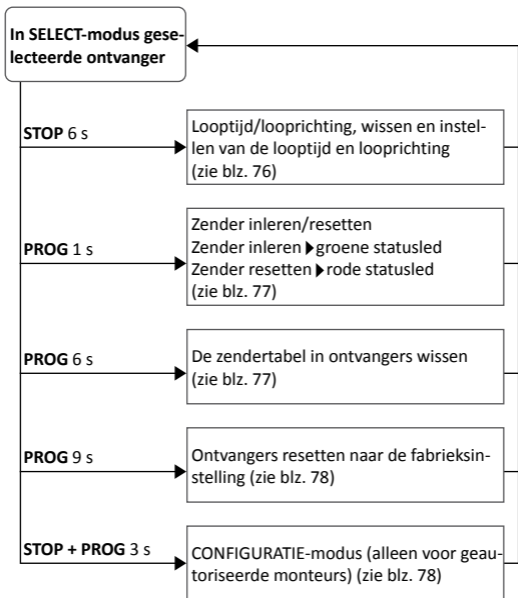





Wanneer met een zender een ontvanger is geselecteerd, kunnen de volgende instellingen worden aangepast.

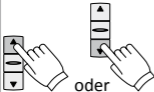

**Opmerking voor instellingen onder 6.2.:** Voor deze instellingen moet de aandrijving/ontvanger worden geselecteerd met een zender in de SELECT-modus (statusled knippert langzaam oranje). Na het instellen blijft de aandrijving/ontvanger geselecteerd (zie 6).

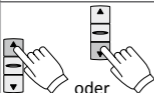
### 6.2.1. Looptijd/looprichting, wissen en instellen van de looptijd en looprichting

Een eenmalige bewegingsonderbreking geeft het instellen van de looptijd/looprichting aan. Voor het instellen van de looptijd/looprichting altijd eerst naar het onderste eindpunt bewegen, om het leren van de looptijd/looprichting te starten. Vervolgens naar het bovenste eindpunt bewegen om de instelling af te sluiten.

Bediening	Bewegen
 6 s	<p>De STOP-knop van de zender zes seconden ingedrukt houden.</p> <p><b>Opmerking:</b> Kan bij de eerste installatie worden overgeslagen.</p>
 oder	 <p>Het element met de OMHOOG- of OMLAAG-knop naar het onderste eindpunt bewegen.</p>
 3 s	 <p>De STOP-knop drie seconden ingedrukt houden. De correcte toewijzing van de looprichting vindt plaats aan het einde van de instelling.</p>
 oder	 <p>Naar het bovenste eindpunt bewegen.</p>
 3 s	 <p>De STOP-knop drie seconden ingedrukt houden. Het instellen van de looptijd/looprichting is nu voltooid. Test de werking.</p>

**Opmerking voor instellingen onder 6.2.:** Voor deze instellingen moet de aandrijving/ontvanger worden geselecteerd met een zender in de SELECT-modus (statusled knippert langzaam oranje). Na het instellen blijft de aandrijving/ontvanger geselecteerd (zie 6).

### 6.2.2. Een zender inleren/resetten

Om een zender in te leren of te resetten het gewenste kanaal selecteren en de PROG-knop één seconde ingedrukt houden. Als de statusled groen gaat branden betekent dit dat de zender ingeleerd is. Als de statusled rood gaat branden betekent dit dat de zender gereset is.

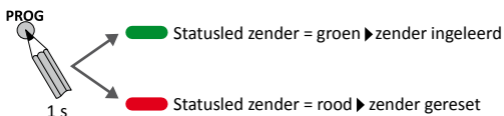

### 6.2.3. De zendertabel in een ontvanger wissen

PROG



6 s

Om de zendertabel in een ontvanger te wissen, de PROG-knop op de zender zes seconden ingedrukt houden. Alle zenders die in de ontvanger zijn ingeleerd worden dan gewist. De ontvanger wordt uit de tabel van de zender gewist.

**Opmerking: dit leidt bij andere ingeleerde zenders tot een foutmelding!**

Als deze ontvanger met behulp van een nog ingeleerde zender wordt aangestuurd, ontvangt de zender geen antwoord meer en bevestigt dit met een foutmelding.

**Opmerking voor instellingen onder 6.2.:** Voor deze instellingen moet de aandrijving/ontvanger worden geselecteerd met een zender in de SELECT-modus (statusled knippert langzaam oranje). Na het instellen blijft de aandrijving/ontvanger geselecteerd (zie 6).

### 6.2.4. Een ontvanger resetten naar de fabrieksinstelling

**PROG**  
  
9 s

Om een ontvanger te resetten naar de fabrieksinstelling de PROG-knop op de zender negen seconden ingedrukt houden. Alle instellingen worden gereset naar de fabrieksinstelling. Voor de aandrijving zijn daarna geen zenders en eindposities meer opgeslagen. De ontvanger wordt uit de tabel van de zender gewist.

**Opmerking: dit leidt bij andere ingeleerde zenders tot een foutmelding!**

Als deze ontvanger met behulp van een nog ingeleerde zender wordt aangestuurd, ontvangt de zender geen antwoord meer en bevestigt dit met een foutmelding.

### 6.2.5. CONFIGURATIE-modus (alleen voor geautoriseerde monteurs)

In de configuratiemodus kunnen de functies van de radioaandrijvingen en -ontvangers worden ingesteld. Welke functies kunnen worden ingesteld, is afhankelijk van aandrijvingswijze/ontvangertype. Verdere uitvoerige instructies over de configuratiemodus vindt u in het document 'Configuratie radioaandrijvingen en -ontvangers', dat voor download beschikbaar is op [www.selve.de](http://www.selve.de)

### 6.3. Zenderfuncties

Zenders en ontvangers bevinden zich in de bedrijfsmodus.

#### Tussenposities

Raadpleeg de zenderhandleiding voor het instellen en oproepen van de tussenposities.

#### Ontvangerslijst in de zender wissen

Om de ontvangerslijsten in een zender te wissen, houdt u de SELECT- en de PROGR-knop gelijktijdig 9 seconden ingedrukt. Aansluitend zijn alle ontvangers uit de zender gewist.

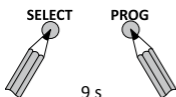

### 7. Technische gegevens

Nominale spanning: 230–240 V AC/50–60 Hz
Standby-verbruik: 0,2 W
Schakelstroom: 3 A/230–240 V AC bij $\cos \phi = 1$
Beschermklasse: IP 20
Beschermingsniveau: II na reglementaire installatie
Toegestane omgevingstemperatuur: -25 tot +55 °C
Draadloze frequentie: 868,1 MHz
Max. zendvermogen: 10 mW
Montagetype: Inbouw $\varnothing$ 58 mm wandmontage, opbouw in bijbehorende opbouwbehuizing

Het maximale draadloze zendbereik bedraagt binnen maximaal 25 m en in open veld maximaal 350 m.

Technische wijzigingen voorbehouden.

### 8. Algemene conformiteitsverklaring

Hiermee verklaart de firma SELVE GmbH & Co. KG dat de comemo Receive Up/Down voldoet aan de fundamentele eisen en de andere relevante voorschriften van de richtlijnen 2014/53/EU en 2014/30/EU. U kunt de conformiteitsverklaring hier vinden: [www.selve.de](http://www.selve.de)



### 9. Afvoeren

#### Gescheiden afvoeren van afgedankte apparatuur

Elektrische en elektronische apparaten die afval zijn geworden moeten door de eigenaar gescheiden van het huishoudelijk afval worden aangeboden (speciale inzamelings- en inleversystemen).

#### Betekenis van het symbool 'doorgekruiste vuilnisbak'

Het symbool met de doorgekruiste vuilnisbak dat regelmatig op elektrische en elektronische apparatuur te vinden is geeft aan dat het apparaat aan het einde van de levensduur gescheiden van het huishoudelijk afval moet worden afgevoerd.



#### Landspecifieke implementatie van de WEEE

De nationale voorschriften inzake het afvoeren van elektrische en elektronische apparatuur moeten worden nageleefd.



## 10. Tips bij storingen

Storing	Oorzaak	Oplossing
Aandrijving beweegt niet	Verkeerd aangesloten	Aansluiting controleren
Aandrijving beweegt in de verkeerde richting	Verkeerd aangesloten	Controleer de aansluitingen Omhoog en Omlaag van de aandrijving naar de ontvanger
De ontvanger voert geen handmatige radio-opdrachten uit	Zender niet ingeleerd	Een zender inleren
	Noodsignaal geactiveerd	Noodsignaal afwachten of annuleren
	Looptijd/looprichting niet ingesteld	Looptijd/looprichting opnieuw instellen
De ontvanger voert geen automatische radio-opdrachten uit	Zender niet ingeleerd	Een zender inleren
	Noodsignaal geactiveerd	Noodsignaal afwachten of annuleren
	De ontvanger staat in handmatig bedrijf	Stel de ontvanger met een ingeleerde handzender in op automatisch bedrijf

## 11. Apart servicenummer van SELVE



Servicenummer: Telefoon +49 2351 925-299

U kunt de afstelhandleiding ophalen van [www.selve.de](http://www.selve.de) en u kunt ook de QR-scan gebruiken

### 1. Wskazówki dotyczące bezpieczeństwa



Uwaga!



Uwaga!

- Niebezpieczeństwo doznania obrażeń ciała w wyniku porażenia prądem.
- Wskutek nieprzestrzegania zaleceń dotyczących montażu, podłączenia i obsługi mogą powstać pożary lub inne zagrożenia!
- Przyłącza elektryczne do sieci o napięciu 230 V muszą być wykonywane przez wykwalifikowanego elektryka.
- Obudowa urządzenia zapewnia tylko ochronę przed grzbietem dłoni, ale nie zapewnia ochrony przed dotykiem.
- Przed montażem, demontażem lub naprawą należy wyłączyć zasilanie.
- Podczas przyłączania przestrzegać przepisów właściwego miejscowo Zakładu Energetycznego oraz wytycznych dotyczących mokrych i wilgotnych pomieszczeń według VDE 0100 (Związku Elektrotechników Niemieckich).
- Stosować wyłącznie w suchych pomieszczeniach.
- Stosować wyłącznie oryginalne części SELVE.
- Nie przebywać w bezpośrednim zasięgu działania urządzeń.
- Nie dopuszczać dzieci do urządzeń sterujących.
- Przestrzegać przepisów obowiązujących w danym kraju.
- Jeśli instalacja sterowana jest za pomocą jednego lub kilku urządzeń, podczas pracy musi być ona dobrze widoczna.

### WAŻNE:

Przed uruchomieniem należy przeczytać niniejszą instrukcję obsługi. Należy przestrzegać wskazówek bezpieczeństwa. SELVE nie ponosi odpowiedzialności za zmiany norm i standardów po opublikowaniu niniejszej instrukcji obsługi.

1. Wskazówki dotyczące bezpieczeństwa	82
2. Opis urządzenia	84
3. Obsługa w comceo Receive Up/Down	85
4. Informacje ogólne	91
4.1. Zastosowanie zgodne z przeznaczeniem	91
4.2. Siłowniki radiowe SELVE comceo	91
5. Montaż/podłączenie	92
6. Uruchomienie/ustawienie komunikacji radiowej	93
6.1. Wybór odbiornika	93
6.2. Funkcje przy jednym wybranym odbiorniku	95
6.2.1. Czas biegu/kierunek, kasowanie i ustawianie czasu biegu i kierunku	96
6.2.2. Programowanie/kasowanie nadajników z pamięci napędu	97
6.2.3. Kasowanie listy nadajników w odbiorniku	97
6.2.4. Przywrócenie ustawień fabrycznych odbiornika	98
6.2.5. Tryb KONFIGURACJI (tylko dla przeszkolonego personelu)	98
6.3. Funkcje nadajnika	98
7. Dane techniczne	99
8. Ogólna deklaracja zgodności	99
9. Utylizacja	100
10. Wykrywanie błędów	101
11. Infolinia serwisowa SELVE	101

### 2. Opis urządzenia

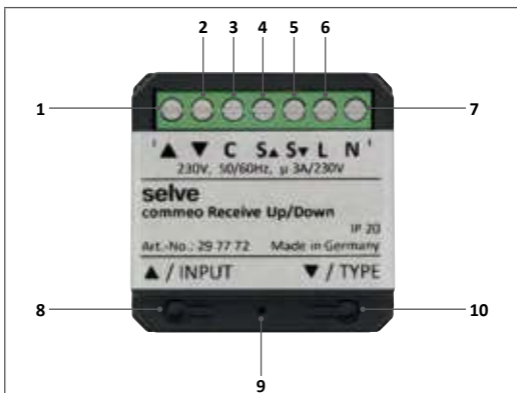

- 1 Zacisk przyłączeniowy silnika ▲
- 2 Zacisk przyłączeniowy silnika ▼
- 3 Zacisk C do podłączenia potencjału silnika
- 4 Zacisk S ▲ (wejście przycisku/przełącznika do pozycji DO GÓRY)
- 5 Zacisk S ▼ (wejście przycisku/przełącznika do pozycji W DÓŁ)
- 6 Zacisk L (Faza)
- 7 Zacisk N (Przewód neutralny)
- 8 Przycisk ▲/Przycisk INPUT, Ustawienie wejścia pobocznego S jako przycisku lub przełącznika
- 9 Dioda LED statusu
- 10 Przycisk ▼/Przycisk TYPE, ustawienie typu odbiornika (markiza, roleta, żaluzja)

### 3. Obsługa w commeo Receive Up/Down







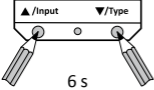
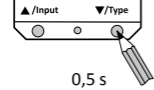

#### Funkcje w trybie pracy

W trybie pracy dioda LED jest wyłączona.

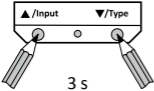
Obsługa przycisków	Opis funkcji	Wyświetlacz LED
Przycisk ▲ <1 sekunda	Napęd przesuwa się w górę, przy kolejnym wciśnięciu przycisku napęd zatrzymuje się itd. W GÓRĘ → STOP → W GÓRĘ...	Podczas jazdy w górę dioda LED miga na zielono.
Przycisk ▼ <1 sekunda	Napęd przesuwa się w dół, przy kolejnym wciśnięciu przycisku napęd zatrzymuje się itd. W DÓŁ → STOP → W DÓŁ...	Podczas jazdy w dół dioda LED miga na czerwono.
Przycisk ▲ >6 sekund	Ustawienie wejścia rozszerzeń jako obsługi przycisków lub przetłączników.	Przy tym ustawieniu dioda LED świeci na niebiesko.
Przycisk ▼ >6 sekund	Ustawienie typu odbiornika/zastosowania (markiza, roleta, żaluzja).	Przy tym ustawieniu dioda LED świeci na białą.
Przycisk ▲ i ▼ przez 6 sekund	Ustawienie czasu pracy napędu od dołu do góry.	Przy tym ustawieniu dioda LED świeci na pomarańczowo.
Przycisk ▲ i ▼ >12 sekund	Odbiornik zostaje przywrócony do ustawień fabrycznych.	Przy tym ustawieniu dioda LED świeci na pomarańczowo.

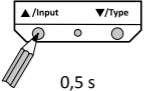
### Ustawienie czasu pracy

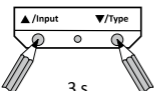
Podczas ustawiania czasu pracy dioda LED świeci na pomarańczowo. Jednorazowe przerwanie biegu sygnalizuje ustawienie czasu pracy. Aby ustawić czas pracy, należy zawsze najpierw przejść do dolnego punktu końcowego, aby rozpocząć programowanie czasu pracy. Następnie należy przejść do górnego punktu końcowego, aby zakończyć programowanie.

Obsługa	Ruch
 <p style="text-align: center;">6 s</p>	<p>Nacisnąć przyciski ▲ i ▼ jednocześnie przez 6 sekund.</p> <p><b>Uwaga:</b> Można pominąć podczas pierwszej instalacji.</p>
 <p style="text-align: center;">0,5 s</p>	 <p>Przesunąć roletę do dolnego punktu końcowego za pomocą przycisku ▼. Jeśli napęd zatrzyma się samoczynnie, zatrzymaj comceo Receive Up/Down za pomocą przycisku ▼.</p>
 <p style="text-align: center;">3 s</p>	 <p>Nacisnąć przyciski ▲ i ▼ jednocześnie przez 3 sekundy.</p>
 <p style="text-align: center;">0,5 s</p>	 <p>Przesunąć roletę do górnego punktu końcowego za pomocą przycisku ▲. Jeśli napęd zatrzyma się samoczynnie, zatrzymaj comceo Receive Up/Down za pomocą przycisku ▲.</p>
 <p style="text-align: center;">3 s</p>	 <p>Nacisnąć przyciski ▲ i ▼ jednocześnie przez 3 sekundy. Czas pracy jest teraz ustawiony. Wykonać próbny ruch rolet.</p>

### Ustawienie wejścia pobocznego jako trybu pracy z przyciskiem lub przełącznikiem

Wejścia poboczne są w momencie dostawy przystosowane do podłączenia przycisku. Jeśli ma być zastosowany przełącznik, należy przełączyć funkcję wejść pobocznych.

Zachowanie wejść pobocznych w trybie pracy – przyciski

Sygnal, wejście poboczne	Opis funkcji
S ▲ <0,5 sekundy	Napęd przesuwa się w górę do pozycji końcowej.*
S ▼ <0,5 sekundy	Napęd przesuwa się w dół do pozycji końcowej.*
S ▲ lub S ▼ <0,5 sekundy	Napęd ulega zatrzymaniu.
S ▲ lub S ▼ podwójne dotknięcie w ciągu 0,5 sekundy	Napęd przesuwa się do ustawionych pozycji pośrednich. Pozycje pośrednie można ustawić tylko za pomocą nadajnika.

\*W aplikacji odbiornika "Żaluzje" odbiornik przechodzi w stan samozatrzymania dopiero przy wciśnięciu przez >1,5 sekundy.

## Obsługa w comneo Receive Up/Down

Zachowanie wejść pobocznych w trybie pracy – przełączniki

Sygnał, wejście poboczne	Opis funkcji
S ▲ trwale	Napęd przesuwa się w górę do pozycji końcowej.
S ▼ trwale	Napęd przesuwa się w dół do pozycji końcowej.
Brak sygnału na S ▲ lub S ▼	Napęd ulega zatrzymaniu.

Przełączanie wejść pobocznych – przełącznik/przycis

Obsługa przycisków	Opis funkcji	Wyświetlacz LED
Przycisk INPUT ▲ >6 sekund	Ustawienie wejścia rozszerzeń jako obsługi przycisków lub przełączników.	Przy tym ustawieniu dioda LED świeci na niebiesko.  1x pulsujący niebieski = obsługa przyciskiem  2x pulsujący niebieski = obsługa przełącznikiem
Przycisk INPUT ▼ <1 sekunda	Przełączanie funkcji pomiędzy przyciskiem a przełącznikiem.	1x pulsujący niebieski = obsługa przyciskiem  2x pulsujący niebieski = obsługa przełącznikiem
Przycisk INPUT ▲ >3 sekundy lub automatycznie po 2 minutach	Ustawienie zostaje zakończone.	Dioda LED zapala się na niebiesko po 3 sekundach do momentu zwolnienia przycisku.



### Ustawianie typu odbiornika

Odbiornik commeo Receive Up/Down może być stosowany w różnych aplikacjach odbiorników (żaluzje, markizy, rolety). Ustawienie aplikacji jest ważne, jeżeli w odbiorniku jest jednocześnie nauczony czujnik wiatru commeo, np. commeo Sensor WS, ponieważ zachowanie odbiornika na wiatr i słońce jest różne. Przy dostawie odbiornik commeo Receive Up/Down jest ustawiony na "Markizę".

### Przełączanie aplikacji odbiornika

Obsługa przycisków	Opis funkcji	Wyświetlacz LED
Przycisk TYPE >6 sekund	Ustawienie typu odbiornika/zastosowania (markiza, roleta, żaluzja).	Przy tym ustawieniu dioda LED świeci na białą. 1x pulsujący biały = markiza 2x pulsujący biały = rolety 3x pulsujący biały = żaluzje
Przycisk TYPE <1 sekunda	Przełączanie funkcji pomiędzy typami odbiorników/aplikacjami.	1x pulsujący biały = markiza 2x pulsujący biały = rolety 3x pulsujący biały = żaluzje
Przycisk TYPE >3 sekundy lub automatycznie po 2 minutach	Ustawienie zostaje zakończone.	Dioda LED zapala się na białą po 3 sekundach do momentu zwolnienia przycisku.

### Przywrócenie ustawień fabrycznych odbiornika (reset)

Gdy comceo Receive Up/Down zostanie przywrócony do ustawień fabrycznych, wszystkie ustawienia zostaną usunięte.

comceo Receive Up/Down jest nadal zaprogramowany w nadajniku i prowadzi do komunikatu o błędzie w nadajniku po resecie. Jeśli to możliwe, przed resetowaniem należy wyprogramować nadajnik z comceo Receive Up/Down.

Resetowanie odbiornika

Obsługa przycisków	Opis funkcji	Wyświetlacz LED
Przyciski ▲ i ▼ >12 sekund	Odbiornik zostaje przywrócony do ustawień fabrycznych.	Przy tym ustawieniu dioda LED świeci na pomarańczowo.

Po resecie dioda LED miga na pomarańczowo, ponieważ czas pracy został skasowany.

### 4. Informacje ogólne

commeo Receive Up/Down konwertuje sygnały radiowe w sygnały sterownicze.

#### 4.1. Zastosowanie zgodne z przeznaczeniem

commeo Receive Up/Down można stosować wyłącznie do sterowania systemami rolet, markiz i żaluzji.

- Instalacje radiowe nie mogą być eksploatowane w obszarach o zwiększonym ryzyku zakłóceń (np. szpitale, lotniska).
- Sterowanie zdalne można stosować wyłącznie w urządzeniach i instalacjach, w przypadku których usterka działania nadajnika albo odbiornika nie stanowi zagrożenia dla ludzi, zwierząt i przedmiotów albo zagrożenie to jest wyeliminowane przez inne urządzenia bezpieczeństwa.
- Użytkownik nie jest chroniony przed zakłóceniami wywołanymi przez inne instalacje telekomunikacyjne i urządzenia końcowe, np. przez urządzenia radiowe, które używane są w sposób prawidłowy w tym samym zakresie częstotliwości.

#### 4.2. Siłowniki radiowe SELVE commeo

commeo jest dwukierunkowym systemem sterowania radiowego, gdzie dane zapisywane są w pamięci zarówno urządzeń nadawczych, jak i odbiorczych. Do odbiorników można zaprogramować wszystkie nadajniki commeo SELVE. Do jednego odbiornika można dostroić równocześnie do 16 nadajników. Należy przy tym przestrzegać instrukcji obsługi nadajnika.

Odbiorniki można ustawić do różnych zastosowań za pomocą przycisku TYPE lub w trybie KONFIGURACJI. Odbiornik commeo Receive Up/Down jest fabrycznie ustawiony na "Markizę". Do obsługi odbiornika commeo konieczne jest ustawienie czasu pracy osłony. Fabrycznie nie jest ustawiony żaden czas pracy. Prowadzi to do pojawienia się komunikatu o błędzie w trybie pracy.

**Wskazówka:** Należy zwrócić uwagę, aby urządzenie sterujące nie było zainstalowane i eksploatowane w obszarze metalowych powierzchni. Powierzchnie metalowe lub tafle szkła z elementami metalowymi, które znajdują się w obrębie łącza radiowego, mogą znacznie zmniejszać zasięg.

Nadajniki radiowe, pracujące na tej samej częstotliwości, mogą powodować zakłócenia odbioru.

Należy wziąć pod uwagę, że zakres sygnału radiowego jest ograniczony przez ustawodawcę oraz przepisy.

## 5. Montaż/podłączenie



Uwaga!



Uwaga!

- Niebezpieczeństwo doznania obrażeń ciała w wyniku porażenia prądem.
- Podłączenie musi wykonywać osoba odpowiednio uprawniona i wykwalifikowana.
- Obudowa urządzenia zapewnia tylko ochronę przed grzbietem dłoni, ale nie zapewnia ochrony przed dotykiem.
- Nie zginać, nie skracać ani nie wydłużać anteny.
- Jeśli więcej niż jeden napęd jest sterowany poprzez comneo Receive Up/Down, to napędy muszą być odłączone poprzez sterowanie przekaźnikami. Zwróć uwagę na prąd przełączania urządzenia.

1. Podłącz comneo Receive Up/Down w następujący sposób:

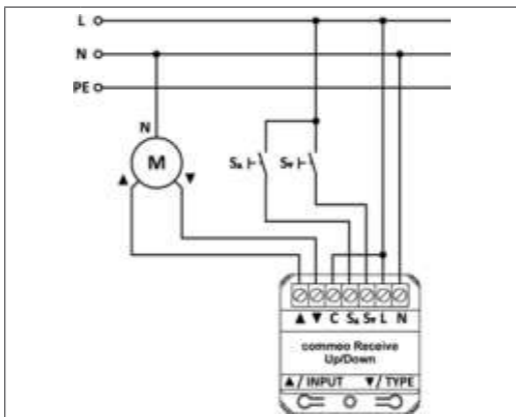

2. Należy zaprogramować nadajnik do odbiornika (patrz rozdział "6. Uruchomienie/ustawienie komunikacji radiowej").

**Wskazówka:** Zapewnij optymalny odbiór radiowy.

## 6. Uruchomienie/ustawienie komunikacji radiowej

### Uruchomienie komunikacji radiowej

Aby dokonać ustawień w odbiorniku, wybrać odbiornik za pomocą nadajnika w trybie SELECT. W trybie SELECT jest dostępne zawsze tylko jedno połączenie z wybranym odbiornikiem. Tylko ten odbiornik można uruchomić i ustawiać.

#### 6.1. Wybór odbiornika

Naciśnięcie przycisku SELECT na 3 sekundy powoduje przejście nadajnika w tryb SELECT. Po uruchomieniu trybu SELECT dioda LED statusu zaczyna szybko migać, co oznacza, że nadajnik szuka odbiorników. Zielone światło diody statusu wskazuje, że odbiorniki zostały znalezione i dioda ta powoli miga na pomarańczowo. Pierwszy odbiornik wykonuje krótki ruch potwierdzenia. Jeżeli żaden odbiornik nie został znaleziony, sygnalizowane jest to czerwonym światłem diody statusu.

#### Wybór odbiorników niedostrojonym nadajnikiem/pierwsze uruchomienie

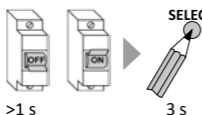

1. Odłączyć zasilanie odbiornika > 1 sekundy. Odbiorniki można znaleźć w ciągu następujących 4 minut.

2. Nacisnąć przycisk SELECT nadajnika na 3 sekundy. nadajnik znajdzie się w trybie SELECTus.

lub

#### Wybór odbiorników dostrojonym nadajnikiem

1. Wybrać kanał nadajnika, do którego jest dostrojony odbiornik.
2. Nacisnąć przycisk SELECT nadajnika przez 3 sekundy. Nadajnik znajdzie się w trybie SELECT.



**Wskazówka:** Tak znalezione odbiorniki można teraz znaleźć w ciągu 4 minut za pomocą kolejnego, niedostrojonego nadajnika. W tym celu nacisnąć na 3 sekundy przycisk SELECT dodatkowego nadajnika. Nadajnik znajduje się w trybie SELECT. Wszystkie ustawienia można przeprowadzić teraz za pomocą obu nadajników.

## Uruchomienie/ustawienie komunikacji radiowej

W przypadku znalezienia kilku odbiorników, przez naciśnięcie przycisku SELECT na 1 sekundę można przejść do wybranego odbiornika. Kolejny odbiornik wykonuje krótki ruch potwierdzenia. Zawsze wybrany jest tylko jeden odbiornik, który można przemieszczać, nastawiać i programować.

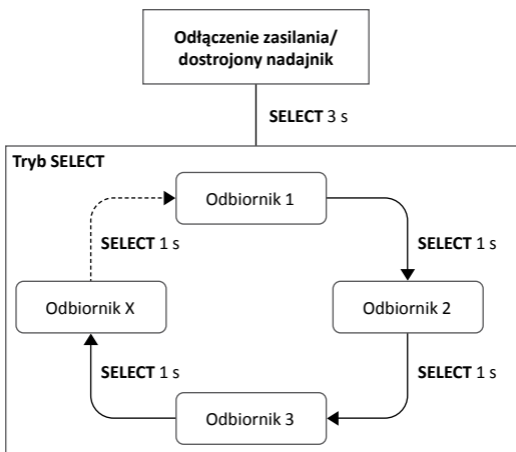

### Wychodzenie z trybu SELECT

**SELECT** Aby wyjść z trybu SELECT (dioda statusu miga powoli na pomarańczowo), nacisnąć na 3 sekundy przycisk SELECT.



3 s

### Wskazania diody statusu nadajnika dla poszczególnych stanów roboczych

Stan roboczy	Wskazania diody LED
Tryb ruchu	Świeci się w czasie przycisku
Tryb SELECT	Miga powoli na pomarańczowo
Tryb KONFIGURACJI, zob. instrukcje dodatkowe online	Miga powoli na zielono albo czerwono

## 6.2. Funkcje przy jednym wybranym odbiorniku

### ► Nadajnik w trybie SELECT



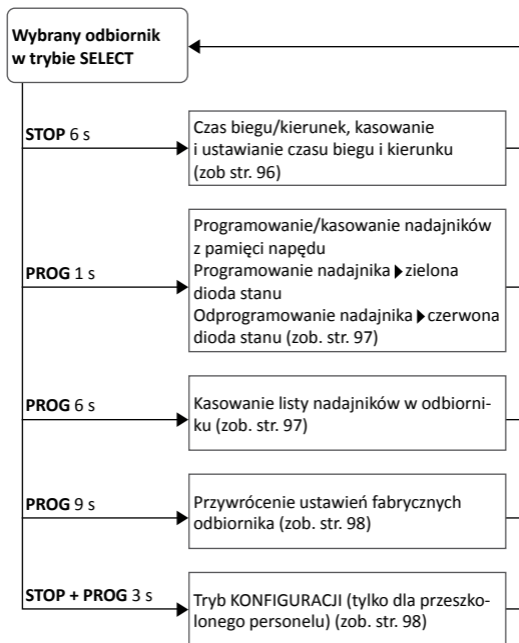





Jeżeli za pomocą jednego nadajnika wybrany został jeden odbiornik, można zaprogramować następujące funkcje.

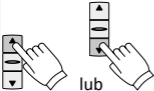

**Wskazówka dotycząca ustawień w punkcie 6.2.:** Napęd/odbiornik musi być wybrany do tych ustawień za pomocą nadajnika w trybie SELECT (dioda statusu miga powoli na pomarańczowo). Po ustawieniu, napęd/odbiornik jest nadal wybierany (patrz punkt 6.).

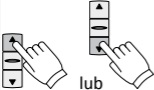
## 6.2.1. Czas biegu/kierunek, kasowanie i ustawianie czasu biegu i kierunku

Jednorazowe przerwanie biegu sygnalizuje ustawienie czasu pracy. Aby ustawić czas/kierunek biegu, należy zawsze najpierw przejść do dolnego punktu końcowego, aby rozpocząć programowanie czasu/kierunku biegu. Następnie należy przejść do górnego punktu końcowego, aby zakończyć programowanie.

Obsługa	Ruch
 <p>6 s</p>	<p>Nacisnąć przycisk STOP nadajnika przez 6 sekund.</p> <p><b>Uwaga:</b> Można pominąć podczas pierwszej instalacji.</p>
 <p>lub</p>	 <p>Przesunięcie osłony do dolnego punktu końcowego za pomocą przycisku W GÓRĘ lub W DÓŁ.</p>
 <p>3 s</p>	 <p>Nacisnąć przycisk STOP przez 3 sekundy. Właściwe przyporządkowanie kierunku biegu następuje na końcu programowania.</p>
 <p>lub</p>	 <p>Należy podnieść osłonę do górnego punktu krańcowego.</p>
 <p>3 s</p>	 <p>Nacisnąć przycisk STOP przez 3 sekundy. Czas/kierunek pracy jest teraz ustawiony. Wykonać próbny ruch rolet.</p>



**Wskazówka dotycząca ustawień w punkcie 6.2.:** Napęd/odbiornik musi być wybrany do tych ustawień za pomocą nadajnika w trybie SELECT (dioda statusu miga powoli na pomarańczowo). Po ustawieniu, napęd/odbiornik jest nadal wybierany (patrz punkt 6.).

### 6.2.2. Programowanie/kasowanie nadajników z pamięci napędu

W celu dostrojenia lub skasowania nadajnika należy wybrać właściwy kanał i nacisnąć przycisk PROG przez 1 sekundę. Jeżeli dioda stanu zaświeci się w kolorze zielonym, oznacza to, że nadajnik jest dostrojony. Czerwony kolor diody oznacza, że nadajnik został skasowany.

PROG



1 s



Dioda stanu nadajnika = zielony ► nadajnik zaprogramowany



Dioda stanu nadajnika = czerwony ► nadajnik wyprogramowany

### 6.2.3. Kasowanie listy nadajników w odbiorniku

PROG



6 s

W celu skasowania listy nadajników w odbiorniku należy nacisnąć przycisk PROG na nadajniku przez 6 sekund. Wszystkie nadajniki, które były dostrojone do odbiornika zostały skasowane. Odbiornik zostanie wyprogramowany z nadajnika.

**Wskazówka: Prowadzi do komunikatu o błędzie w przypadku większej liczby dostrojonych nadajników!**

W przypadku sterowania tym odbiornikiem w trybie pracy poprzez jeszcze dostrojony nadajnik, nadajnik nie otrzymuje już odpowiedzi zwrotnej i potwierdza to komunikatem o błędzie.

**Wskazówka dotycząca ustawień w punkcie 6.2.:** Napęd/odbiornik musi być wybrany do tych ustawień za pomocą nadajnika w trybie SELECT (dioda statusu miga powoli na pomarańczowo). Po ustawieniu, napęd/odbiornik jest nadal wybierany (patrz punkt 6.).

### 6.2.4. Przywrócenie ustawień fabrycznych odbiornika

PROG



9 s

W celu przywrócenia ustawień fabrycznych należy nacisnąć przycisk PROG na nadajniku przez 9 sekund. Wszystkie ustawienia zostaną skasowane i powrócą do stanu fabrycznego. W pamięci słownika zostaną skasowane dostrojone nadajniki i punkty krańcowe. Odbiornik zostanie wyprogramowany z nadajnika.

**Wskazówka: Prowadzi do komunikatu o błędzie w przypadku większej liczby dostrojonych nadajników!**

W przypadku sterowania tym odbiornikiem w trybie pracy poprzez jeszcze dostrojony nadajnik, nadajnik nie otrzymuje już odpowiedzi zwrotnej i potwierdza to komunikatem o błędzie.

### 6.2.5. Tryb KONFIGURACJI (tylko dla przeszkolonego personelu)

W trybie konfiguracji można ustawić funkcje przemienników i odbiorników radiowych. Funkcje, które można ustawić, zależą od typu napędu/odbiornika. Dalsze szczegółowe informacje na temat trybu konfiguracji można znaleźć w dokumencie "Konfiguracja napędów i odbiorników radiowych", który jest dostępny do pobrania na stronie [www.selve.de](http://www.selve.de)

## 6.3. Funkcje nadajnika

Nadajnik i odbiornik znajdują się w trybie ruchu.

### Pozycje pośrednie

Informacje na temat ustawiania i wywoływania pozycji pośrednich znajdują się w instrukcji nadajnika.

### Kasowanie listy odbiorników w pamięci nadajnika

W celu skasowania listy odbiorników w nadajniku należy nacisnąć równocześnie przyciski SELECT i PROG przez 9 sekund. Wszystkie odbiorniki zostają wykasowane z pamięci nadajnika.

SELECT



PROG



9 s

**7. Dane techniczne**

Napięcie znamionowe: 230–240 V AC/50–60 Hz
Pobór energii w trybie stand-b: 0,2 W
Prąd zmienny: 3 A/230–240 V AC przy $\cos \phi = 1$
Stopień ochrony: IP 20
Klasa ochronna: II po prawidłowym zamontowaniu
Dopuszczalna temperatura otoczenia: -25 do +55 °C
Częstotliwość: 868,1 MHz
Maks. moc nadawcza: 10 mW
Rodzaj montażu: podtynkowy $\varnothing$ 58 mm ścienny, Montaż natynkowy w odpowiedniej obudowie natynkowej

Maksymalny zasięg sygnału radiowego w budynku wynosi do 25 m, natomiast na wolnej przestrzeni do 350 m.

Zastrzega się możliwość wprowadzania zmian technicznych.

**8. Ogólna deklaracja zgodności**

Firma SELVE GmbH & Co. KG oświadcza niniejszym, że produkt comneo Receive Up/Down jest zgodny z podstawowymi wymogami oraz innymi ważnymi przepisami dyrektyw 2014/53/UE i 2014/30/EU. Deklaracja zgodności znajduje się do wglądu na stronie [www.selve.de](http://www.selve.de)



### 9. Utylizacja

#### Selektywna zbiórka zużytego sprzętu elektrycznego i elektronicznego

Sprzęt elektryczny i elektroniczny, który stał się odpadem, musi być utylizowany przez właściciela oddzielnie od odpadów domowych (specjalne systemy zbiórki i zwrotu).

#### Znaczenie symbolu "przekreślonego kosza na śmieci"

Symbol przekreślonego kosza na śmieci umieszczony na sprzęcie elektrycznym i elektronicznym oznacza, że dane urządzenie po zakończeniu okresu użytkowania musi być utylizowane oddzielnie od odpadów domowych.



#### Wdrażanie WEEE w poszczególnych krajach

W przypadku utylizacji urządzeń elektrycznych i elektronicznych należy przestrzegać przepisów krajowych.

**10. Wykrywanie błędów**

Problem	Przyczyna	Usunięcie
Siłownik nie działa	Nieprawidłowe podłączenie zasilania	Sprawdzić podłączenie elektryczne
Napęd biegnie w niewłaściwym kierunku	Nieprawidłowe podłączenie zasilania	Sprawdź połączenie w górę i w dół od napędu do odbiornika
Odbiornik nie wykonuje ręcznych poleceń radiowych	Nadajnik nie został zaprogramowany	Dostroić nadajnik
	Sygnał alarmowy w trakcie realizacji	Poczekaj na sygnał alarmowy lub usuń go
	Nie ustawiono czasu/kierunku pracy	Ponowne ustawienie czasu/kierunku pracy
Odbiornik nie wykonuje automatycznych poleceń radiowych	Nadajnik nie został zaprogramowany	Dostroić nadajnik
	Sygnał alarmowy w trakcie realizacji	Poczekaj na sygnał alarmowy lub usuń go
	Odbiornik jest w trybie manualnym	Należy ustawić odbiornik na tryb automatyczny za pomocą zaprogramowanego nadajnika ręcznego.

**11. Infolinia serwisowa SELVE**

Infolinia: Telefon +49 2351 925299

Instrukcje obsługi do pobrania pod adresem [www.selve.de](http://www.selve.de) lub przez zeskanowanie kodu QR





**selve**

SELVE GmbH & Co. KG · Werdohler Landstraße 286 · 58513 Lüdenscheid · Germany  
Tel.: +49 2351 925-0 · Fax: +49 2351 925-111 · [www.selve.de](http://www.selve.de) · [info@selve.de](mailto:info@selve.de)

966342 BA, DE, EN, FR, NL, PL, 01.24